

Центральноукраїнський національний технічний університет

Економічний факультет

Кафедра історії, археології, інформаційної та архівної справи

«Допущено до захисту»

Завідувач кафедри ІАІАС

доктор історичних наук,

професор

Василь ОРЛИК

«_____» _____ 2024 р.

КВАЛІФІКАЦІЙНА РОБОТА

за першим (бакалаврським) рівнем вищої освіти

«Сучасний стан та проблеми функціонування ринку науково-технічної інформації в Україні»

Виконав: здобувач вищої освіти

IV курсу, групи ІС 20

ОПП «Інформаційна, бібліотечна та архівна справа»

спеціальності 029 «Інформаційна, бібліотечна та

архівна справа»

Сипко Кирило

«_____» _____ 2024 р.

Керівник роботи:

кандидат педагогічних наук, доцент

_____ Олена КОЛОМІЄЦЬ

«_____» _____ 2024 р.

Рецензент:

кандидат педагогічних наук, директор

Кропивницького фахового коледжу Приватного

вищого навчального закладу

«Університет сучасних знань»

_____ Тетяна ШИШКІНА

ЗМІСТ

ВСТУП	10
РОЗДІЛ 1. ТЕОРЕТИЧНІ ОСНОВИ ДОСЛІДЖЕННЯ.....	14
1.1. Сучасний стан дослідження проблеми функціонування ринку науково-технічної інформації.....	14
1.2. Джерельна база дослідження.....	21
1.3. Методи дослідження.....	22
1.4. Понятійно-термінологічний апарат науково-технічної літератури.....	25
РОЗДІЛ 2. НАУКОВО-ТЕХНІЧНА ІНФОРМАЦІЯ В СУЧАСНОМУ СВІТІ	29
2.1. Джерела науково-технічної інформації та її особливості	29
2.2. Роль науково-технічної інформації в інноваціях	32
2.3. Інформаційна революція і її наслідки	34
2.4. Особливості становлення ринку науково-технічної інформації в сучасному світі	38
РОЗДІЛ 3. ПРОБЛЕМИ І ПЕРСПЕКТИВИ РОЗВИТКУ РИНКУ НАУКОВО-ТЕХНІЧНОЇ ІНФОРМАЦІЇ В УКРАЇНІ.....	40
3.1. Патентна інформація та її роль у науковому дослідженні, інноваціях та розвитку технологій.....	40
3.2. Патентна діяльність	43
3.3. Міжнародне співробітництво у сфері науково-технічної інформації	47
3.4. Піратство у сфері інтелектуальної власності	54
3.4.1 Нелегальне заволодіння програмним забезпеченням.....	58
3.4.2 Незаконне використання авторських матеріалів в Інтернеті.....	63
ВИСНОВКИ.....	65
СПИСОК ВИКОРИСТАНОЇ ЛІТЕРАТУРИ.....	68
ДОДАТКИ.....	73

ВСТУП

Науково-технічна інформація є невід'ємною складовою сучасного світу, де доступ до знань та передових досліджень стає ключовим фактором наукового та технологічного розвитку. Україна, зі своєю особливою історією наукових досліджень та інноваційних досягнень, не може ігнорувати важливість ефективного функціонування ринку науково-технічної інформації в сучасному світі. Проте, функціонування цього ринку стикається з численними викликами та проблемами, які потребують детального аналізу та адекватної реакції на ці виклики [21, Додаток А].

Науково-технічна інформація включає широкий спектр знань, даних, наукових публікацій, технічних досліджень, інновацій та технічних розробок. Ця інформація може бути засобом передачі наукових відкриттів, новітніх технологій, методів дослідження та інших знань, які сприяють розвитку суспільства та прогресу в науці та технологіях.

Специфіка ринку науково-технічної інформації полягає в тому, що він являє собою складну й цілісну систему, у внутрішній структурі якої виділяють окремі підсистеми, зокрема: системи дистрибуції, діяльність наукових установ, бізнесу та влади у забезпеченні доступу до науково-технічної інформації тощо.

Важливість науково-технічної інформації в сучасному світі важко переоцінити, оскільки вона є ключовим ресурсом для інновацій, розвитку технологій, вирішення глобальних проблем, а також сприяє зростанню рівня конкурентоспроможності країни в глобальному контексті.

Проте багато важливих аспектів проблеми функціонування сучасного ринку науково-технічної інформації ще не знайшли свого наукового розв'язання. Це пояснюється тим, що ринок науково-технічної інформації має складну структуру, постійно змінюються характер вимог до забезпечення його діяльності, зокрема, формуються нові підходи до реалізації патентної діяльності, захисту інтелектуальної власності, боротьби з піратством тощо. Оновлюється й нормативно-правова база розвитку ринку науково-технічної інформації як одного з головних факторів інформатизації суспільства.

Актуальність досліджуваної теми обумовлюється, таким чином, необхідністю застосування сучасних прогресивних підходів до становлення, функціонування й розвитку ринку науково-технічної інформації в Україні, оцінки доступності інформації для споживачів, визначення її ролі в науковому процесі, інноваціях, розвитку технологій з урахуванням досвіду міжнародного співробітництва у цій сфері.

Мета випускної кваліфікаційної роботи: дослідити особливості функціонування ринку науково-технічної інформації в Україні, визначити перспективи його розвитку.

Завданнями роботи є:

- 1) здійснити аналіз сучасного стану дослідження проблеми функціонування ринку науково-технічної інформації в Україні;
- 2) визначити джерельну базу та методи дослідження;
- 3) дослідити джерела науково-технічної інформації та її особливості;
- 4) розглянути роль науково-технічної інформації в інноваціях;
- 5) проаналізувати особливості становлення ринку науково-технічної інформації в сучасному світі;
- 6) схарактеризувати патентну діяльність;
- 7) визначити основні напрямки міжнародного співробітництва у сфері науково-технічної інформації;
- 8) окреслити основні завдання подолання піратства у сфері захисту інтелектуальної власності.

Об'єкт дослідження: науково-технічної інформація в сучасному світі.

Предмет дослідження: особливості функціонування ринку науково-технічної інформації в Україні.

Методи дослідження. Для розв'язання поставлених завдань було використано комплекс взаємопов'язаних методів: структурно-логічний аналіз – для побудови логіки та структури кваліфікаційної роботи; методи аналізу та синтезу – для обґрунтування специфіки функціонування ринку науково-технічної інформації України; порівняння – для дослідження праць фахівців у даній галузі

тощо.

Практичне значення результатів випускної кваліфікаційної роботи спрямовано на осучаснення системи економічних відносин між виробниками і споживачами інформаційної продукції та послуг у процесі їх реалізації. Адже прискорення розвитку ринку науково-технічної інформації є одним з головних факторів інформатизації всіх сфер людської життєдіяльності. Теоретичні положення і висновки можуть використовуватися при підготовці та читанні лекцій, спецкурсів, проведенні спецсемініарів, для створення програм, навчально-методичних посібників з проблем, відповідно до зазначених в дослідженні.

Структура та зміст. Випускна кваліфікаційна робота «Сучасний стан та проблеми функціонування ринку науково-технічної інформації в Україні» складається зі вступу, трьох розділів, висновків, списку використаних джерел та літератури, а також додатків.

У вступі обґрунтовано актуальність теми, визначено об'єкт, предмет, мету, завдання дослідження.

У першому розділі проаналізовано сучасний стан дослідження проблеми функціонування ринку науково-технічної інформації, визначено джерельну базу і методи дослідження.

У другому розділі висвітлено джерела науково-технічної інформації та її специфіку, роль в інноваціях. Схарактеризовано інформаційну революцію та її наслідки. Простежено особливості становлення ринку науково-технічної інформації в сучасному світі.

Третій розділ присвячено аналізу проблем і перспектив розвитку ринку науково-технічної інформації в Україні. Йдеться про патентну діяльність, міжнародне співробітництво у сфері науково-технічної інформації, проблему піратства й необхідність захисту інтелектуальної власності, а також про визначення перспектив розвитку ринку науково-технічної інформації в Україні.

У висновках узагальнено результати дослідження, сформульовано підсумки в теоретичному та практичному аспектах.

Випускна кваліфікаційна робота містить 88 сторінок, список використаних джерел та літератури складає 54 найменування, 15 додатків.

КЛЮЧОВІ СЛОВА : глобальна інтеграція, інтелектуальна власність, інформаційна революція, інформаційний ринок, науково-технічна інформація, піратство, цифрові технології.

РОЗДІЛ 1. ТЕОРЕТИЧНІ ОСНОВИ ДОСЛІДЖЕННЯ

1.1 Сучасний стан дослідження проблеми функціонування ринку науково-технічної інформації.

Дослідження ринку науково-технічної інформації є систематизованим процесом збору, аналізу та інтерпретації даних про стан, тенденції та проблеми цього ринку. Основна мета такого дослідження полягає у виявленні ключових факторів, що впливають на розвиток ринку, оцінці його поточного стану та прогнозуванні майбутніх тенденцій.

Дослідження проблеми функціонування ринку науково-технічної інформації в Україні є надзвичайно актуальним питанням, яке потребує всебічного та глибокого аналізу. Ринок науково-технічної інформації відіграє ключову роль у розвитку наукових досліджень, інновацій та технологічного прогресу. Він забезпечує доступ до знань, необхідних для проведення наукових досліджень, розробки нових технологій та впровадження інновацій у різні галузі економіки.

Дослідження в цій галузі мають кілька напрямків. Перш за все, це аналіз структури та функціонування ринку науково-технічної інформації [40]. Це включає в себе вивчення основних учасників ринку, таких як науково-дослідні установи, бібліотеки, інформаційні центри, а також комерційні організації, які надають інформаційні послуги. Важливим аспектом є оцінка взаємодії між цими учасниками, їхньої ролі та внеску у розвиток ринку.

Розвиток ринку науково-технічної інформації в Україні є важливою складовою досліджень. Адже це дозволяє зрозуміти еволюцію ринку, зміни у структурі та функціонуванні його основних учасників, а також вплив політичних та економічних факторів на його розвиток. Зокрема, дослідження історії ринку показують, як зміни в законодавстві, фінансуванні науки та технологій вплинули на доступність та якість науково-технічної інформації.

Сучасний стан ринку науково-технічної інформації в Україні характеризується низкою проблем, які перешкоджають його ефективному функціонуванню. Серед них можна виділити недостатнє фінансування наукових

досліджень, обмежений доступ до міжнародних наукових баз даних, слабку інтеграцію українських наукових установ у світову наукову спільноту, а також проблеми з правовим регулюванням ринку [53]. Недостатнє фінансування призводить до того, що багато наукових установ не мають можливості передплачувати доступ до сучасних наукових журналів та баз даних, що обмежує можливості українських вчених у проведенні досліджень на високому рівні.

Іншою важливою проблемою є питання якості науково-технічної інформації. Велика кількість інформаційних ресурсів, доступних в Інтернеті, ускладнює процес відбору якісної та достовірної інформації. Це створює ризики використання недостовірних даних у наукових дослідженнях, що може мати негативні наслідки для розвитку науки та технологій. Для вирішення цієї проблеми важливо розвивати систему рецензування та контролю якості наукових публікацій, а також підтримувати розвиток наукових журналів з високими стандартами якості [40].

Важливим напрямком досліджень є вивчення впливу інновацій та технологічного розвитку на ринок науково-технічної інформації. Нові технології, такі як штучний інтелект, великі дані та блокчейн, можуть суттєво змінити структуру та функціонування ринку. Наприклад, штучний інтелект може бути використаний для автоматизованого аналізу наукових текстів та виявлення нових знань, а технології блокчейн можуть забезпечити надійне зберігання та захист наукової інформації. Дослідження в цьому напрямку допомагають зрозуміти, як нові технології можуть бути використані для покращення доступу до науково-технічної інформації та підвищення її якості.

Науковці, як українські, так і зарубіжні, активно досліджують проблему функціонування ринку науково-технічної інформації. В Україні ці питання розглядають такі науковці, як Брожик Л.Л.[12], Сокол К.М.[44] та Сардак С.Е. [42]. Вони аналізують проблеми розвитку ринку, досліджують питання доступу до наукової інформації та пропонують шляхи вирішення існуючих проблем. Зарубіжні дослідники, такі як Джозеф Стігліц (Joseph Stiglitz) [5], Карл Шапіро (Carl Shapiro) [2] та Нал Варіан (Гел Варіан) [4], вивчають вплив нових

технологій на ринок науково-технічної інформації, а також питання глобальної співпраці у цій сфері.

Ринок інформації, особливо в контексті науково-технічної інформації, характеризується декількома важливими тенденціями та викликами. Глобальна цифровізація освітнього та наукового простору значно вплинула на поширення та доступність наукових періодичних видань і інформації. Цей процес цифрової трансформації стимулює модернізацію наукових журналів та інших публікацій, що є критично важливими для поширення наукових результатів і сприяння науковій комунікації [28].

Одним із головних викликів у цифрову еру є баланс між відкритим доступом до наукової інформації та стійкістю наукових журналів. Як зазначено у статті "Глобальна цифровізація освітньо-наукового простору і виклики модернізації наукової періодики НАПН України", проводяться постійні зусилля для адаптації до зростаючого попиту на відкритий доступ, забезпечуючи при цьому фінансову життєздатність наукових публікацій [13]. Цей перехід є важливим для підтримки потоку якісних наукових результатів і забезпечення того, щоб дослідники та установи могли ефективно вносити свій внесок у науковий прогрес.

Крім того, швидкий темп технологічних досягнень вимагає постійних оновлень інфраструктури та методологій, які використовуються в науковому видавництві. Цифрові платформи стали незамінними, пропонуючи інструменти для онлайн-подачі, рецензування та розповсюдження наукових робіт [9]. Ці платформи не лише підвищують ефективність процесу публікації, але й розширюють охоплення наукової інформації, роблячи її доступною для глобальної аудиторії. Але попри зростання популярності легальних стрімінгових платформ, значна частина користувачів продовжує шукати доступ до контенту на нелегальних ресурсах, що підкреслює важливість ефективних заходів з боротьби з піратством і підтримки легальних альтернатив для споживачів [7].

В Україні модернізація сектора наукових періодичних видань є важливою для інтеграції українських досліджень у глобальну наукову спільноту. Підвищення цифрової грамотності серед дослідників та інвестування в надійні

цифрові інфраструктури є важливими кроками до цієї мети. Ці зусилля підтримуються різними національними політиками та міжнародними співпрацями, спрямованими на сприяння відкритому та ефективному ринку наукової інформації.

Цифровізація наукового та освітнього ландшафту трансформує ринок інформації, пропонуючи як можливості, так і виклики [28]. Забезпечення відкритого доступу до наукової інформації, при цьому зберігаючи якість та цілісність наукових публікацій, залишається ключовим завданням для дослідників, видавців та політиків.

Важливою для нашого дослідження є робота, представлена в Одеському національному університеті ім. І.І. Мечникова. У ній акцентується увага на необхідності інтеграції українського інформаційного простору у світову наукову спільноту, а також на важливості створення ефективних механізмів розповсюдження науково-технічної інформації в умовах цифровізації. Зокрема, йдеться про розвиток електронних бібліотек та цифрових платформ, які можуть забезпечити широкий доступ до наукових ресурсів [16].

Дослідження Національної бібліотеки України імені В.І. Вернадського також вказують на важливість відкритого доступу до наукових даних та результатів досліджень, що сприяє підвищенню якості наукових робіт та їх інтеграції у світову наукову спільноту. Автори підкреслюють, що одним із головних викликів є забезпечення ефективного інформаційного обміну та створення умов для вільного доступу до науково-технічної інформації [31].

Значний внесок у розуміння сучасного стану ринку науково-технічної інформації зробила Державна науково-педагогічна бібліотека України імені В.О. Сухомлинського. У своїй роботі вони досліджують інформаційне забезпечення наукової та педагогічної діяльності, приділяючи особливу увагу ролі електронних бібліотек та інших цифрових платформ. Це забезпечує масовий доступ до наукових ресурсів і сприяє інтеграції знань у практичну діяльність [34].

Дослідження Полтавського державного аграрного університету, зосереджені на інформаційному забезпеченні аграрної науки та практики, акцентують увагу на важливості використання науково-технічної інформації для розвитку аграрного сектору. Зокрема, йдеться про впровадження інноваційних технологій та підвищення конкурентоспроможності аграрної продукції, що є критично важливим у сучасних умовах [30].

Звіт Ліги європейських дослідницьких університетів (LERU) "Відкрита наука та її роль в університетах: Дорожня карта для культурних змін" висвітлює важливі аспекти розвитку ринку наукової інформації та її наслідки для наукових досліджень. Одним із ключових моментів, розглянутих у звіті, є трансформація, що стала можливою завдяки практикам відкритої науки, яка включає в себе відкритий доступ до публікацій, відкриті дані та прозорі процеси рецензування.

Відкрита наука сприяє ширшому поширенню та доступності наукових знань, знижуючи традиційні бар'єри, які обмежували доступ до наукової інформації. Ця трансформація є важливою для покращення співпраці та інновацій між країнами та дисциплінами. Завдяки вільному доступу до результатів досліджень, практики відкритої науки сприяють більшій видимості та впливу наукової роботи, що дозволяє дослідникам, практикам та політикам використовувати новітні досягнення для практичного застосування та подальших досліджень.

Крім того, у звіті наголошується на необхідності культурних змін в університетах для повного впровадження відкритої науки. Це включає прийняття політик, які підтримують відкритий доступ до публікацій та даних, а також стимулювання дослідників до відкритого поширення їхніх робіт. Університети заохочуються інтегрувати принципи відкритої науки у свої навчальні програми та програми підготовки дослідників, готуючи нове покоління вчених до участі в екосистемі відкритих досліджень.

Економічні наслідки відкритої науки також є значними. Завдяки зниженню витрат, пов'язаних з доступом до наукової літератури та даних, відкрита наука може демократизувати участь у дослідницьких та інноваційних діяльностях,

особливо для установ та осіб з обмеженими ресурсами. Ця ширша участь може стимулювати розвиток нових технологій, підвищити ефективність інвестицій у дослідження та, врешті-решт, сприяти зростанню економіки, заснованої на знаннях [6].

Ринкові та соціальні зміни, викликані глибокими трансформаціями в інформаційних технологіях, докорінно змінюють економічні й суспільні структури. Ці зміни створюють нову економіку – цифрову, де інформація та технологічні інновації є критично важливими ресурсами, стимулюючи сталий економічний розвиток і руйнуючи застарілі економічні моделі. Інформаційні технології стали одним із ключових чинників, які сприяють економічному зростанню, соціальному розвитку, зайнятості населення та розширенню конкуренції. Сучасні тенденції свідчать про зростаючий вплив цифровізації на всі сфери суспільного життя, а розвиток інформаційних технологій є основою конкурентоспроможності національних економік. Розуміння сучасних цивілізаційних потреб та викликів, новітніх тенденцій у світовій економіці та впливових чинників на них набуває все більшого значення у сфері концептуальних досліджень економістів-теоретиків. Зусилля щодо прогнозування та пояснення поточних недоліків макроекономічного розвитку, що значною мірою обумовлюються асиметрією в економічній інформації, повинні знаходити підтвердження у досягненнях інформаційної теорії [35].

Технологічний рівень країни визначає її економічний потенціал, якість життя громадян та позицію в глобальному поділі праці. У сучасному світі, де інформаційне суспільство набуває все більшого значення, рівень розвитку інформаційних технологій і інформаційного простору стає ключовим чинником національної конкурентоспроможності.

Однак одна з найактуальніших проблем сьогодні – це подолання економічної нерівності між країнами через впровадження інформаційних технологій. Україна, зокрема, також стикається з цією проблемою. Активізація використання інформаційних технологій у національній економіці допоможе зменшити регіональні диспропорції в розвитку та сприятиме вирівнюванню рівнів розвитку

різних секторів і галузей економіки. Український ринок інформаційних технологій перебуває на етапі активного розвитку. Зростає рівень комп'ютеризації бізнесу, розширюється доступ до Інтернету, збільшується експорт інформаційної продукції. Усе це підвищує значення досліджень, які вивчають вплив інформаційних технологій на економічний, соціальний та політичний розвиток України. За останні двадцять п'ять років український ринок ІТ значно зріс, перетворившись на високоінтелектуальний сектор національної економіки, де працює близько 300 тисяч фахівців [41].

Загалом, сучасні дослідження свідчать про важливість створення інтегрованої інформаційної системи, яка забезпечить широкий доступ до науково-технічної інформації та сприятиме її ефективному використанню. Основними проблемами залишаються обмежена доступність інформаційних ресурсів, недостатня цифровізація та необхідність розробки нових механізмів розповсюдження наукової інформації. Проте, сучасні ініціативи та дослідження вказують на перспективи вирішення цих проблем через впровадження нових технологій та підходів до організації інформаційних потоків. Таким чином, сучасний стан дослідження проблеми функціонування ринку науково-технічної інформації в Україні є комплексним та багатогранним. Він включає аналіз структури ринку, історичний розвиток, оцінку сучасних проблем та викликів, а також дослідження впливу інновацій та технологій на його функціонування. Важливою складовою є також міжнародна співпраця та обмін досвідом з іншими країнами, що дозволяє використовувати кращі практики та підходи для розвитку ринку науково-технічної інформації в Україні.

1.2. Джерельна база дослідження

Державна політика України в галузі інформатизації ґрунтується на конституційних нормах; міжнародних договорах; стратегічних документах

розвитку інформаційної сфери суспільства (концепціях, доктринах, програмах тощо); законодавчих актах; указах і розпорядженнях парламенту та глави держави; рішеннях вищого органу виконавчої влади та ін..

Всі ці документи є основоположними й для здійснення дослідження ринку науково-технічної інформації.

Джерельну базу нашого дослідження становлять:

1. Нормативно-правові документи:

- Конституція України – основний закон, що закріплює право на доступ до інформації [33].

- Закон України "Про інформацію" – визначає основні принципи інформаційної діяльності, права та обов'язки учасників інформаційних відносин [22].

- Закон України "Про наукову і науково-технічну діяльність" – регулює питання організації та розвитку наукової та науково-технічної діяльності, включаючи аспекти інформаційного забезпечення[23, Додаток Б].

- Закон України "Про авторське право і суміжні права" – встановлює правові основи охорони інтелектуальної власності, що включає науково-технічну інформацію[18].

- Закон України "Про державну підтримку розвитку інноваційної діяльності" – регулює питання підтримки інновацій, зокрема створення і поширення науково-технічної інформації [21].

- Закон України "Про доступ до публічної інформації" – забезпечує право на доступ до публічної інформації, що включає науково-технічну інформацію, створену або утримувану державними установами [19].

- Національні стандарти та регламенти – визначають вимоги до зберігання, обробки та розповсюдження науково-технічної інформації.

2. Міжнародні документи та угоди:

- Бернська конвенція про охорону літературних і художніх творів – надає міжнародний захист авторському праву на науково-технічну інформацію [11].

- Угода про торговельні аспекти прав інтелектуальної власності (TRIPS) – регулює міжнародні стандарти захисту інтелектуальної власності, включаючи науково-технічну інформацію [51].

- Міжнародні стандарти ISO – включають стандарти управління інформацією та технологіями, що мають безпосередній вплив на обробку науково-технічної інформації.

3. Наукові праці та дослідження:

- Наукові статті, монографії та дослідження українських та зарубіжних вчених, що стосуються ринку науково-технічної інформації, інформаційної політики та управління інформаційними ресурсами.

- Аналітичні звіти та дослідження міжнародних організацій, таких як ЮНЕСКО, ОЕСР, ВОІВ, що аналізують стан і тенденції розвитку інформаційних ринків у глобальному контексті.

4. Практичні матеріали:

- Дані державної статистики та звіти про діяльність наукових установ та інформаційних центрів в Україні.

- Матеріали конференцій, семінарів, круглих столів, присвячених питанням розвитку ринку науково-технічної інформації та його правового регулювання.

Ці джерела забезпечують глибоке та всебічне розуміння сучасного стану, проблем та перспектив функціонування ринку науково-технічної інформації в Україні, що є основою для розробки науково обґрунтованих рекомендацій щодо його вдосконалення та розвитку.

1.3 Методи дослідження

Методи дослідження є важливою складовою успішного наукового аналізу, оскільки вони забезпечують комплексний та всебічний підхід до вивчення будь-якої теми. Вибір методів дослідження базувався на необхідності отримання об'єктивної та надійної інформації, що дозволяє виявити основні тенденції та проблеми функціонування ринку науково-технічної інформації.

Перш за все, використовувалися методи теоретичного аналізу, які включають вивчення літератури та нормативно-правових актів. Це дозволило зібрати та систематизувати існуючі знання щодо розвитку ринку науково-технічної інформації в Україні. Вивчення наукових публікацій, монографій, статистичних даних та документів міжнародних організацій, таких як ЮНЕСКО та Європейський Союз, забезпечило широку інформаційну базу для порівняння українського досвіду з міжнародною практикою. Аналіз нормативно-правових актів дозволив зрозуміти законодавчі основи функціонування ринку, а також виявити недоліки та прогалини в чинному законодавстві.

Метод емпіричного дослідження включав збір первинних даних через анкетування та інтерв'ювання ключових учасників ринку науково-технічної інформації. Було проведено опитування представників наукових установ, бібліотек, інформаційних центрів та державних органів, відповідальних за управління науково-технічною інформацією. Цей підхід дозволив отримати безпосередні відгуки від фахівців, що працюють у цій сфері, та виявити реальні проблеми, з якими вони стикаються у своїй діяльності. Крім того, було проведено серію інтерв'ю з експертами, що дало можливість глибше зрозуміти специфіку ринку та оцінити його поточний стан.

Для обробки та інтерпретації зібраних даних використовувалися методи статистичного аналізу. Використання програмного забезпечення для статистичної обробки даних дозволило провести кількісний аналіз отриманої інформації, виявити тенденції та закономірності у функціонуванні ринку науково-технічної інформації. Це дало можливість об'єктивно оцінити сучасний стан ринку та визначити основні проблеми та виклики, з якими він стикається.

Метод порівняльного аналізу був використаний для вивчення досвіду інших країн у сфері організації та управління ринком науково-технічної інформації. Було проведено порівняння української моделі з моделями таких країн, як США, Німеччина, Франція та Японія. Це дозволило виявити ефективні практики та рекомендації, які можуть бути застосовані в Україні. Зокрема, досліджувалися механізми фінансування наукових досліджень, система доступу до наукової інформації та заходи з підтримки науково-дослідних установ.

Метод прогностичного аналізу використовувався для визначення перспектив розвитку ринку науково-технічної інформації в Україні. Було розроблено сценарії можливих змін та розвитку ринку на основі поточних тенденцій та аналізу факторів, що впливають на його функціонування. Прогностичні моделі допомогли визначити можливі шляхи вдосконалення та розвитку інформаційної інфраструктури, а також розробити рекомендації для державних органів та учасників ринку.

Застосування комплексного підходу та використання різних методів дослідження дозволило всебічно проаналізувати сучасний стан та проблеми функціонування ринку науково-технічної інформації в Україні. Цей підхід забезпечив глибоке розуміння специфіки ринку, його проблем та перспектив розвитку, що у свою чергу сприяло розробці обґрунтованих пропозицій та рекомендацій для покращення ситуації в цій сфері та забезпечення її сталого розвитку у майбутньому.

1.4 Понятійно-термінологічний апарат науково-технологічної літератури

1. **Аналіз даних** – це процес вивчення та інтерпретації даних з метою виявлення закономірностей, трендів або взаємозв'язків. Аналіз даних може включати статистичні методи, візуалізацію даних та інші аналітичні підходи.

2. **Винахід** – це новий технічний засіб, метод, процес або удосконалення існуючого, що має високу ступінь винахідливості та є придатним для промислового застосування. Це може бути як новий продукт, так і новий спосіб виробництва, який відрізняється від того, що вже існує на ринку. Винахід може бути захищений патентом, який надає правовий захист винахідникові, надаючи йому ексклюзивні права на використання та виробництво винаходу. Винаходи грають важливу роль у розвитку технологій та виробництва, сприяючи розвитку суспільства та покращенню якості життя.

3. **Висновки** – це основні результати та висновки, які формулюються на основі аналізу даних та перевірки гіпотез. Висновки можуть бути використані для підтвердження або спростування гіпотез, а також для визначення наступних кроків у дослідженні.

4. **Гіпотеза** – це припущення або твердження, яке формулюється на основі наявних даних або теорій та яке може бути перевірено експериментально. Гіпотеза часто слугує як початкова точка для досліджень та аналізу.

5. **Джерело інформації** – це будь-який джерело, з якого можна отримати інформацію. Це може бути книга, журнал, наукова стаття, веб-сайт, база даних, документ, викладення на конференції, відео, аудіозапис, експертне висловлювання, соціальні медіа тощо. Джерело інформації може бути як формальним (наприклад, наукова стаття в журналі), так і неформальним (наприклад, бесіда з колегою). Важливо оцінювати достовірність, актуальність та об'єктивність джерела інформації перед його використанням у дослідженні чи прийнятті рішень.

6. **Емпіричні дані** – це конкретні факти або спостереження, отримані під час експериментів, досліджень або спостережень. Емпіричні дані можуть бути числовими результатами вимірювань, текстовими описами спостережень або іншими типами інформації, які можна аналізувати.

7. **Інформаційний ринок** – це сфера економіки, яка охоплює обмін інформацією, знаннями, технологіями та послугами, пов'язаними з цими ресурсами. Це включає в себе продаж, обмін, розповсюдження та використання різноманітної інформації, такої як наукові дослідження, технічна література, новини, даних про ринок, інформація про виробництво та інше. Інформаційний ринок може включати різні сектори, такі як видавництво, медіа, бібліотечна справа, інформаційні технології, дослідження ринку, консалтингові послуги та інше. У сучасному світі інформаційний ринок стає все більш важливим, оскільки швидкість обміну інформацією та її значення постійно зростають в умовах цифрової трансформації суспільства.

8. **Конкурентна розвідка** – це отримання інформації, необхідної для ефективної роботи конкретного бізнесу і доведення результатів цієї роботи до зацікавлених осіб, яким ця інформація необхідна для вироблення та ухвалення рішень. Зусилля конкурентної розвідки спрямовуються або на збільшення прибутку, або на скорочення витрат. Завдання ж конкурентної розвідки полягає, як правило, у мінімізації невизначеності під час формування рішень керівництвом у системі управління бізнесом. Поступово сучасні бізнесмени приходять до розуміння необхідності в конкурентній розвідці.

9. **Корисна модель** – це форма інтелектуальної власності, яка захищає нововведення або технічне вирішення, яке має практичне застосування і призначене для виробництва, обробки матеріалів, виготовлення виробів або виконання якоїсь іншої функції.

10. **Літературний огляд** – це детальний аналіз публікацій, статей, книг та інших джерел інформації, що відносяться до конкретної теми або області досліджень. Літературний огляд допомагає визначити поточний стан знань у галузі, виявити прогалини в дослідженнях та сформулювати ключові питання для подальших досліджень.

11. **Методологія** – це система принципів, правил та методів, що визначається для проведення наукового дослідження або технологічного процесу.

Методологія включає в себе процедури збору даних, методи аналізу, етичні стандарти та інші аспекти дослідження.

12. **Наукове дослідження** – це процес, який може відбуватися в лабораторіях, на полі, у спеціалізованих установах або в архівах. Дослідження може включати експерименти, спостереження, анкетування, аналіз документів та інше. Результати наукових досліджень можуть бути опубліковані у відповідних наукових журналах або презентовані на конференціях [47].

13. **Науково-технічна інформація** – це інформація, яка стосується наукових та технічних знань, досліджень, розробок, винаходів та інновацій. Вона включає в себе результати наукових досліджень, технічні специфікації, патентну інформацію, наукові статті, технічні звіти, дані експериментів, технічні креслення, а також будь-яку іншу інформацію, що стосується розвитку науки та технологій. Ця інформація має велике значення для наукових досліджень, інженерних розробок, винаходів, виробництва та інших сфер, де використовуються наукові та технічні знання.

14. **Патент** – це офіційне дозвіл, який надається урядом на виключне право на використання, виготовлення або продаж винаходу на певний період часу, зазвичай 20 років. Патент дозволяє власнику контролювати використання винаходу та отримувати від нього прибуток.

15. **Патентна документація** – це опис та інформація, що стосується патенту та винаходу, яку він захищає. Це може включати патентний заявку, опис винаходу, клеймо (список претензій), малюнки або схеми, які демонструють винахід, а також інші пов'язані документи. Патентна документація детально описує винахід, його принципи роботи, переваги порівняно з іншими рішеннями, а також можливість виготовлення та застосування винаходу. Ця інформація є важливою для розуміння та оцінки винаходу, а також для визначення його ступеня новизни та інноваційного потенціалу.

16. **Піратство в Інтернеті**, часто відоме як цифрове піратство, включає незаконне копіювання, розповсюдження або використання цифрового контенту без дозволу власника авторських прав. Це може охоплювати широкий спектр

матеріалів, включаючи музику, фільми, книги, програмне забезпечення, ігри та інші види цифрового вмісту.

17. **Публікація** – це наукова або технічна стаття, книга або звіт, який містить результати досліджень та аналізу та є доступним для публічного перегляду та оцінки. Публікації є основним засобом поширення знань та взаємодії в науковому співтоваристві.

18. **Теоретична рамка** – це концептуальна модель або теорія, яка надає основу для розуміння явищ або вирішення проблем у рамках наукового дослідження. Теоретична рамка використовується для пояснення результатів та формулювання висновків дослідження [14].

19. **Технологія** – технологічні знання та практики використовуються для створення нових продуктів, вирішення проблем або покращення існуючих процесів. Це може включати розробку програмного забезпечення, винаходи нових матеріалів, проектування нових машин або розробку нових методів лікування.

РОЗДІЛ 2. НАУКОВО-ТЕХНІЧНА ІНФОРМАЦІЯ В СУЧАСНОМУ СВІТІ

2.1. Джерела науково-технічної інформації

Науково-технічна інформація є фундаментом для розвитку науки, техніки та інновацій. Вона забезпечує дослідників, інженерів, науковців та студентів необхідними даними для проведення досліджень, створення нових технологій та вдосконалення існуючих. Основні джерела науково-технічної інформації включають наукові журнали, конференції, патенти, стандарти, технічну документацію, бази даних та інтернет-ресурси.

Наукові журнали

Наукові журнали є одним із найважливіших джерел науково-технічної інформації. Вони публікують результати досліджень, теоретичні статті, огляди літератури та інші матеріали, які пройшли процес рецензування. Наукові журнали, такі як "Nature", "Science" та "IEEE Transactions", забезпечують високий рівень наукової дискусії та є основними платформами для поширення нових знань. Крім того, українські наукові журнали, такі як "Вісник НАН України", також відіграють важливу роль у поширенні наукових досягнень серед української наукової спільноти.

Наукові конференції

Конференції надають можливість дослідникам представити свої роботи, обговорити результати та отримати зворотній зв'язок від колег. Вони також є важливим місцем для встановлення наукових контактів і обміну ідеями. Конференції, організовані IEEE, ACM, а також українські наукові форуми, такі як конференція "Сучасні проблеми інформатики в управлінні" (SPIU), залучають провідних учених та інженерів з усього світу та України.

Патенти

Патенти є джерелом детальної технічної інформації про нові винаходи та технології. Вони містять опис пристроїв, методів і матеріалів, а також дані про винахідників і патентовласників. Патентні бази даних, такі як USPTO (United States Patent and Trademark Office) та EPO (European Patent Office), забезпечують доступ до мільйонів патентів з різних галузей техніки. В Україні функціонує Державне підприємство "Український інститут інтелектуальної власності" (Укрпатент), яке забезпечує доступ до національних патентних баз даних.

Стандарти

Стандарти визначають вимоги до якості, безпеки та ефективності продуктів і процесів. Вони є важливим джерелом інформації для інженерів і виробників, оскільки забезпечують уніфікацію та сумісність технологій. Міжнародні організації, такі як ISO (International Organization for Standardization) та IEC (International Electrotechnical Commission), розробляють стандарти, які

приймаються в усьому світі. В Україні стандарти розробляються і впроваджуються Національним органом стандартизації.

Технічна документація

Технічна документація включає інструкції, керівництва, технічні описи та інші документи, які супроводжують технічні вироби та системи. Вона є важливим джерелом інформації для розробників, інженерів та технічного персоналу, оскільки містить детальну інформацію про конструкцію, принципи роботи та обслуговування обладнання. Технічна документація може бути знайдена у виробників обладнання та спеціалізованих бібліотеках.

Бази даних

Електронні бази даних забезпечують доступ до великого обсягу науково-технічної інформації. Вони включають наукові статті, патенти, звіти, технічні стандарти та інші матеріали. Такі бази даних, як Scopus, Web of Science, IEEE Xplore, PubMed та інші, надають можливість швидкого пошуку та аналізу інформації за різними параметрами. Українські бази даних, такі як Національна бібліотека України імені В. І. Вернадського, також надають доступ до великого обсягу науково-технічної інформації.

Інтернет-ресурси

Інтернет-ресурси стали важливим джерелом науково-технічної інформації завдяки своїй доступності та оперативності. Спеціалізовані веб-сайти, блоги, онлайн-курси та відеолекції дозволяють отримувати актуальну інформацію з різних галузей науки і техніки. Ресурси такі як Google Scholar, ResearchGate, Academia.edu допомагають дослідникам знаходити та обмінюватися науковими публікаціями. В Україні, веб-ресурси такі як Наукова електронна бібліотека періодичних видань НАН України також надають доступ до широкого спектра наукових публікацій.

2.2. Роль науково-технічної інформації в інноваціях

Роль науково-технічної інформації в інноваціях та технологічному розвитку є критичною. Інновації та технологічний розвиток передбачають створення та застосування нових ідей, концепцій, технологій та продуктів. Науково-технічна інформація служить свого роду «пальним» для цього процесу. Ось як це відбувається:

- 1. Пошук інноваційних ідей:** науковці, дослідники та підприємці шукають інноваційні ідеї та можливості шляхом аналізу наукової літератури, літературного огляду та вивчення існуючих технологій та досліджень. Вони

використовують наукову інформацію, щоб зрозуміти, де є прогалини в знаннях або можливості для покращення.

2. **Вивчення та впровадження передових технологій:** наукова інформація допомагає фахівцям і підприємствам вивчати передові технології та відстежувати нові технологічні тренди. Вони можуть адаптувати ці технології та впроваджувати їх у виробництво, щоб покращити продукцію та послуги.

3. **Дослідження та розробка:** науковці використовують наукову інформацію для проведення досліджень та розробки нових технологій, продуктів і рішень. Вони можуть вдосконалювати існуючі технології або створювати зовсім нові інновації.

4. **Конкурентний аналіз:** підприємства та дослідницькі установи використовують інформацію про конкурентів та ринок, щоб визначити свої конкурентні переваги і стратегії розвитку. Це допомагає їм залишатися конкурентоспроможними і реагувати на зміни на ринку.

5. **Технологічний трансфер:** наукова інформація дозволяє передавати технології та знання з одного сектору чи галузі в інший. Цей процес, відомий як технологічний трансфер, може сприяти розвитку нових застосувань та створенню нових продуктів.

6. **Захист інтелектуальної власності:** наукова інформація також допомагає в захисті інтелектуальної власності, такої як патенти. Патентна інформація містить описи та патентні заявки на нові винаходи, що дозволяє їх власникам захищати їхні права та інтереси.

7. **Глобальний обмін знаннями:** наукова інформація є глобальним ресурсом, і вона дозволяє науковцям з різних країн співпрацювати та обмінюватися знаннями. Це сприяє міжнародному співробітництву та розвитку нових ідей.

Узагальнюючи, необхідно зауважити, що наукова інформація – ключовий стимул для інновацій та технологічного розвитку. Вона надає можливості для створення, розвитку і впровадження нових рішень, які сприяють розвитку суспільства, підприємств і науки в цілому.

2.3. Інформаційна революція і її наслідки

Інформаційна революція, що розпочалася у другій половині 20 століття і набула особливого поширення з появою Інтернету, стала ключовою характеристикою сучасного світу. Цей період відзначається швидким розвитком технологій збереження, передачі та обробки інформації, що привело до радикальних змін у способах спілкування, доступі до знань та організації суспільства.

Наслідки інформаційної революції виявляються в різноманітних сферах життя. Перш за все, зростання доступності інформації та зручність її отримання стимулюють розвиток освіти та розширення кругозору. Завдяки Інтернету майже

кожен може отримати доступ до безлічі джерел знань, від відомих наукових статей до онлайн-курсів університетів світового рівня.

Крім того, інформаційна революція змінює спосіб спілкування людей. Соціальні мережі, електронна пошта, месенджери та інші засоби комунікації роблять взаємодію між людьми швидшою та зручнішою. Це розширює можливості спілкування як у робочій, так і у особистій сферах, але також ставить перед суспільством нові виклики, пов'язані з приватністю та безпекою даних.

Також інформаційна революція впливає на економіку та бізнес. З одного боку, вона відкриває нові можливості для розвитку стартапів та малого бізнесу, з іншого – перетворює традиційні галузі, такі як роздрібна торгівля чи медіа, вимагаючи адаптації до нових умов.

Зростання доступності та обміну інформацією завдяки розвитку Інтернету та цифрових технологій є однією з ключових характеристик інформаційної революції. Інтернет відкриває безмежні можливості для спілкування та обміну інформацією між людьми з різних куточків світу, незалежно від їхнього розташування чи часового поясу. Завдяки Інтернету, інформація стала доступною на відстані одного кліку, що значно збільшило швидкість та ефективність обміну знаннями.

Цифрові технології дозволяють легко створювати, зберігати, обробляти та передавати великі обсяги інформації у цифровому форматі. Це робить можливим широкий доступ до різноманітних типів контенту, від текстів та зображень до відео та аудіофайлів. Особливо вражає зростання обміну інформацією через соціальні мережі, де мільйони користувачів щодня обмінюються новинами, ідеями, думками та досвідом.

Завдяки розвитку цифрових технологій, інформація стала більш інтерактивною та доступною. Люди можуть взаємодіяти з контентом, коментувати, вподобати, ретвітити та розповсюджувати його, що створює нові можливості для співпраці, обговорення та розвитку ідей.

Однак разом зі зростанням доступності та обміну інформацією приходять і виклики, такі як проблеми приватності та безпеки даних, поширення фейкових

новин та дезінформації, а також потреба у критичному мисленні та навичках аналізу інформації.

Зростання доступності та обміну інформацією завдяки розвитку Інтернету та цифрових технологій також сприяє глобалізації знань та культури. Інформаційний простір стає більш міжнародним, що дозволяє спілкуватися та обмінюватися ідеями з людьми з різних країн та культур. Це сприяє розвитку міжкультурного розуміння та сприяє розширенню горизонтів для кожного індивіда.

Значне зростання доступності інформації також має великий потенціал у сфері освіти та науки. Інтернет надає можливість навчатися на відстані, дозволяючи отримувати доступ до онлайн-курсів, вебінарів та лекцій від провідних університетів та фахівців у різних галузях. Це робить освіту більш доступною та гнучкою для студентів та професіоналів з усього світу.

Зростання доступності і обмін інформацією також сприяє ефективнішій співпраці між ученими, дослідниками та фахівцями з різних галузей та країн. Це сприяє швидшому розгортанню інновацій та розвитку нових технологій, оскільки знання та ідеї можуть бути легко обмінені та вдосконалені в колаборативному середовищі.

Проте, важливо враховувати і тіні сторони цього зростання доступності інформації. Зокрема, це включає поширення дезінформації та фейкових новин, порушення приватності та безпеки даних, а також можливість виникнення цифрового розриву між тими, хто має доступ до інформації, та тими, хто не має. Тому важливо розвивати стратегії для забезпечення доступу до достовірної інформації та захисту особистих даних в умовах зростаючої цифрової культури.

Існують різноманітні договори та угоди про обмін науково-технічною інформацією між університетами та іншими науковими установами. Ці угоди можуть бути укладені як між національними, так і міжнародними університетами з метою сприяти спільним дослідженням, обміну знаннями та технологіями, а також здійсненню спільних наукових проєктів.

Такі договори можуть включати обмін дослідницькими матеріалами, спільні наукові конференції та симпозіуми, програми обміну для студентів та вчених, а також спільний доступ до лабораторних приміщень та обладнання. Вони сприяють розвитку міжнародного наукового співробітництва та обміну ідеями та кращими практиками в науковій сфері.

Більшість таких угод ініціюються та укладаються через відділи міжнародного співробітництва або науково-дослідницькі центри університетів. Такі співпраці можуть бути важливими для розвитку науково-технічного потенціалу кожного з університетів, а також для вирішення складних наукових проблем, які вимагають колективних зусиль та ресурсів.

Ось декілька конкретних прикладів договорів та угод про обмін науково-технічною інформацією між університетами:

1. **Erasmus+**: програма Європейського союзу Erasmus+ фінансує різноманітні проекти, включаючи обмін студентів, викладачів та науковців між університетами у різних країнах Європи. Ця програма сприяє академічній мобільності та обміну культурними досвідами.

2. **Horizon 2020**: це програма Європейського союзу з фінансування наукових досліджень та інновацій. У рамках цієї програми університети можуть укласти договори на спільні наукові проекти з іншими установами в Європі та по всьому світу.

3. **Меморандуми про співпрацю**: багато університетів укладають меморандуми про співпрацю між собою для забезпечення спільного проведення наукових досліджень, обміну науковими кадрами та розробки спільних програм навчання.

4. **Спільні дослідницькі центри**: університети можуть створювати спільні дослідницькі центри з іншими установами для спільного вивчення конкретних проблем або галузей. Наприклад, Європейський інститут інновацій та технологій, спільний проект Кембриджського університету та Массачусетського технологічного інституту.

5. Обмін академічним персоналом: університети можуть укладати угоди про обмін викладачами та науковими працівниками для проведення лекцій, семінарів або спільних досліджень.

Ці приклади демонструють різноманітність форм співпраці між університетами та іншими науковими установами, що сприяють обміну науково-технічною інформацією та спільному розвитку науки та технологій.

2.4. Особливості становлення ринку науково-технічної інформації в сучасному світі

Науково-технічна інформація в Україні має свою специфіку формування та становлення, яка визначалася історичними та соціокультурними чинниками. Перш за все, це пов'язано із спадщиною радянського періоду, коли значна частина наукової діяльності та інформаційних ресурсів була централізованою і підпорядковувалася радянській системі. З одного боку, це призвело до формування потужних наукових установ, що залишилися в Україні після розпаду Радянського Союзу, та значного наукового кадрового потенціалу. З іншого боку, ця спадщина унеможлилювала вільний доступ до багатьох іноземних джерел наукової інформації та міжнародних наукових спільнот.

Становлення ринку науково-технічної інформації в Україні також пов'язане з процесами демократизації та лібералізації суспільства після отримання незалежності в 1991 році. Це відкрило нові можливості для розвитку наукової інформації та її доступності для всіх секторів суспільства. Україна активно працює над створенням власних інформаційних ресурсів, наукових видань та інфраструктури для зберігання та розповсюдження наукової інформації. Важливий крок у даному аспекті – розвиток відкритого доступу до наукової літератури, що дозволяє науковцям та студентам вільно користуватися результатами досліджень [48].

Загалом, ринок науково-технічної інформації в Україні поступово розвивається, проте його становлення залишається складним процесом, в якому необхідно враховувати історичні, культурні та політичні особливості країни. Важливо продовжувати розвивати та покращувати інфраструктуру науково-технічної інформації для сприяння науковому розвитку та інноваціям в Україні.

Продовжуючи розгляд особливостей формування та становлення ринку науково-технічної інформації в Україні, важливо враховувати такі аспекти:

1. Політичний та економічний контекст: політичні та економічні зміни в Україні впливають на фінансування та розвиток наукових інститутів, бібліотек та інших наукових структур. Створення сприятливого політичного та економічного середовища для науки та інновацій – важливий аспект формування ринку науково-технічної інформації.

2. Вплив міжнародного співробітництва: Україна активно співпрацює з міжнародними науковими організаціями та фондами. Це відкриває можливості для доступу до світових наукових ресурсів та стандартів.

3. Залучення молодих вчених та студентів: залучення молодого покоління до наукової діяльності та створення стимулів для молодих дослідників – це ще один важливий аспект формування ринку науково-технічної інформації. Молоді вчені та студенти відіграють ключову роль у майбутньому наукових досліджень.

4. Використання інформаційних технологій: Впровадження сучасних інформаційних технологій, таких як електронні бібліотеки, цифрові архіви та

бази даних, дозволяє зберігати, поширювати та аналізувати наукову інформацію більш ефективно.

5. Регулювання та законодавство: створення ефективного законодавчого середовища для регулювання ринку науково-технічної інформації є ключовим завданням. Це включає в себе закони про авторські права, патентну інформацію та захист даних [18, Додаток В].

Загальний стан ринку науково-технічної інформації в Україні продовжує зростати та розвиватися під впливом зазначених факторів. Важливим є постійне удосконалення та адаптація до змін, що відбуваються в науці, технологіях та суспільстві, щоб забезпечити доступність та якість науково-технічної інформації для всіх зацікавлених сторін.

РОЗДІЛ 3. ПРОБЛЕМИ І ПЕРСПЕКТИВИ РОЗВИТКУ РИНКУ НАУКОВО-ТЕХНІЧНОЇ ІНФОРМАЦІЇ В УКРАЇНІ

3.1. Патентна інформація та її роль у науковому дослідженні, інноваціях та розвитку технологій

Патентна інформація відіграє важливу роль у науковому дослідженні, інноваціях та розвитку технологій. Патенти є юридичними документами, які видаються правовими органами (зазвичай урядовими агентствами) для захисту прав власників інтелектуальної власності на нові винаходи та технології. Вони містять детальні описи нових винаходів або технологій, включаючи текстовий опис, малюнки, схеми і навіть математичні рівняння.

Патенти стають доступними для громадськості після видачі, що дозволяє іншим дослідникам, підприємствам та інноваторам вивчати патентну інформацію і використовувати її для своїх досліджень та розробок, що становить важливий засіб для пошуку попередніх робіт у схожих галузях, вивчення конкурентних рішень та визначення потенційних напрямків розвитку [26, Додаток Г].

Патентна інформація також відіграє роль у захисті прав інтелектуальної власності, стимулюванні інновацій та розробці нових технологій. Власники патентів мають виключне право на використання свого винаходу протягом певного періоду, що сприяє розвитку та впровадженню нових рішень. Аналіз патентної інформації допомагає визначити технологічні тренди і зміни на ринку, що важливо для прийняття стратегічних рішень.

Також патенти можуть бути ліцензовані або передані іншим організаціям або підприємствам, що сприяє розповсюдженню технологій і співпраці між різними суб'єктами. Узагальнюючи викладене, зауважимо, що патентна інформація – це важливий ресурс для науковців, дослідників, підприємств і інноваторів, який сприяє інноваціям, розвитку технологій та розвитку суспільства. Взаємодія з бізнесом та урядом в галузі науково-технічної інформації є важливою для створення сприятливого середовища для інновацій та розвитку технологій. Бізнес і уряд мають різні ролі та інтереси, але їх співпраця може призвести до важливих результатів:

- Публічна фінансова підтримка: Уряд може надавати фінансову підтримку для виконання наукових досліджень та розробок через гранти, субсидії та інші механізми. Це допомагає підтримувати інновації та технологічний розвиток.

- Регулювання та стандартизація: Уряд установлює правила та стандарти в галузі інновацій і технологій. Це може сприяти створенню однорідного середовища для бізнесу і дослідників.

- Публічно-приватні партнерства: Уряд і бізнес можуть утворювати партнерства для спільних досліджень та розробок. Це може сприяти обміну знаннями та ресурсами.

- Патентна та ліцензійна діяльність: Уряд може виступати у ролі регулятора патентної діяльності та ліцензування, допомагаючи забезпечити справедливий доступ до інноваційних технологій.

- Заохочення створення інноваційних стартапів: Уряд може надавати підтримку для створення та розвитку інноваційних стартапів через фінансову підтримку, навчання та інфраструктуру.

- Оцінка впливу на навколишнє середовище: Уряд може проводити оцінку впливу на навколишнє середовище для нових технологій та інновацій, щоб забезпечити сталий розвиток.

- Забезпечення доступності наукової інформації: Уряд може допомагати забезпечувати доступність наукової інформації шляхом підтримки відкритого доступу до даних і досліджень.

Загальна мета взаємодії між бізнесом та урядом у сфері науково-технічної інформації – сприяти інноваціям, розвитку технологій та створенню сприятливих умов для росту економіки та підвищення якості життя громадян.

Проблеми доступу до науково-технічної інформації та комерціалізації інновацій є важливими аспектами сучасного наукового та технологічного середовища.

З одного боку, доступ до актуальної науково-технічної інформації може бути обмеженим через платні підписки на журнали, обмежену доступність до наукових баз даних або високі вартості наукових видань. Це може ускладнювати роботу науковців, дослідників та студентів, а також гальмувати потенціал для інновацій та наукового розвитку.

З іншого боку, комерціалізація інновацій, тобто перетворення нових ідей і технологій на комерційно успішні продукти або послуги, може стикається з великими викликами. Це може включати складний процес отримання патентів, пошук інвестицій, розробку бізнес-стратегій і маркетингу.

Бізнес-спрямовані аспекти комерціалізації також можуть конфліктувати з науковими цілями та обмежувати вільний обмін знань та інформації.

Ці дві проблеми вимагають уваги і зусиль як від наукової спільноти, так і від уряду та бізнесу. Забезпечення доступу до науково-технічної інформації для всіх і створення сприятливого середовища для комерціалізації інновацій може сприяти зростанню наукового розвитку, економічному зростанню і покращенню якості життя в суспільстві.

3.2. Патентна діяльність

ЦНТУ є визначною науковою установою в своїй області, відзначається великим та різноманітним науковим колективом, який не тільки зберігає стійкий ритм розробок патентів та патентної інформації, але й проявляє активність, недоступну для багатьох інших установ [14]. Завдяки цьому ЦНТУ виступає як інноваційний центр, що впроваджує передові технології та винаходи у різні сфери життя.

Під керівництвом висококваліфікованих науковців та експертів, які зосереджені на пошуку новаторських рішень, ЦНТУ постійно веде дослідження та розробки, спрямовані на вирішення актуальних проблем і вдосконалення існуючих технологій. Це створює плідну ґрунтову основу для створення

патентних продуктів, які можуть відображати різноманітність і глибину наукової діяльності університету.

Завдяки своєму лідерству в наукових дослідженнях та інноваціях, ЦНТУ не тільки підтримує репутацію себе як передового наукового центру, але також впливає на подальший розвиток галузей, де застосовуються її відкриття та винаходи (Табл. 1).

Табл. 1

№	Назва патенту	Короткий опис	Сфера застосування патенту
1	СПОСІБ НІТРОЦЕМЕНТАЦІЇ ПОВЕРХОНЬ...	Спосіб нітроцементації поверхонь сталевих деталей, при якому використовують електроіскрове легування з нанесенням на поверхню сталеві деталі насичувального середовища. Пропонований спосіб може бути застосований для зміцнення зовнішніх і внутрішніх поверхонь деталей.	Зміцнення зовнішніх і внутрішніх поверхонь сталевих деталей.
2	РІЗЕЦЬ СТРУГАЛЬНИЙ ПРОХІДНИЙ...	Різець стругальний прохідний прямий з вершинами містить пластини із твердого сплаву для двостороннього стругання з почерговим мінянням вершин різця залежно від напрямку стругання і мінянням ріжучих та допоміжних лез між собою, залежно від напрямку горизонтальної подачі має державку та задану геометрію. Різець має чотири вершини попарно з двох сторін державки з однаковою геометрією в статиці.	Обробка металів різанням, двостороннє стругання.
3	ГАЛЬМІВНА КОЛОДКА ЗАЛІЗНИЧНОГО...	Гальмівна колодка залізничного транспортного засобу містить композиційний фрикційний елемент, металевий каркас і чавунну вставку. При цьому маса вставки становить від 18 до 30 % від маси колодки. Корисна модель належить до гальмівних колодок залізничних транспортних засобів та іншого рейкового транспорту.	Гальмівні системи залізничного транспорту та рейкового транспорту.

4	СПОСІБ РОЗДІЛОВОГО ШТАМПУВАННЯ З ДИНАМІЧНИМ...	Спосіб розділового штампування з динамічним підстроюванням системи "прес-штамп" в напрямку збігання осі прикладання технологічного зусилля від преса з віссю центра тиску штампа. Винахід стосується галузі машинобудування, а саме отримання точних отворів у виробах, може бути використаний при алмазній або абразивній чистовій обробці отворів.	Машинобудування, точна обробка отворів.
5	ТЕПЛООБМІННИК ОХОЛОДЖЕННЯ КОМП'ЮТЕРНИХ СИСТЕМ...	Теплообмінник охолодження комп'ютерних систем (наприклад, центральний процесор комп'ютера), що містить корпус та електронну частину, причому в конструкції корпусу передбачені порожнини для охолоджувальної рідини, які зв'язані з системою подачі теплоносія. Корисна модель належить до галузі електронно-обчислювальної техніки, радіоелектронної техніки та приладобудування, зокрема до пристроїв зняття і відводу надлишкового тепла для охолодження електричних і електронних пристроїв, зокрема для охолодження центрального процесора комп'ютера, і може бути використана при створенні сучасних та перспективних електронно-обчислювальних машин, в т.ч. персональних.	Електронно-обчислювальна техніка, охолодження комп'ютерних систем.
6	СПОСІБ ФРЕЗЕРУВАННЯ ЗУБЦІВ ЦИЛІНДРИЧНИХ...	Спосіб фрезерування зубців циліндричних зубчастих коліс з евольвентним профілем, що включає попереднє прорізання дисковими фрезами з наступним фрезеруванням черв'ячними фрезами, розташованими на загальному інструментальному шпинделі.	Обробка циліндричних зубчастих коліс з евольвентним профілем.
7	ГІДРОСТАТИЧНИЙ РУЛЬОВИЙ МЕХАНІЗМ ТРАНСПОРТНОГО...	Гідростатичний рульовий механізм транспортного засобу містить дозуючий насос, з'єднаний з розподільником, в центральному отворі корпусу якого розміщені	Гідростатичне управління колісними транспортними засобами.

		концентрично та з можливістю обертання один відносно іншого зовнішній та внутрішній золотникові елементи. Корисна модель належить до транспортного машинобудування, а саме до гідростатичного управління колісними транспортними засобами, переважно тракторами, комбайнами, навантажувачами.	
8	ДЕКОРАТИВНИЙ ВИРІБ	Декоративний виріб містить нерухомий корпус і декоративний елемент, сполучені з можливістю обертання декоративного елемента за допомогою приводного вала електродвигуна, розміщеного в нерухомому корпусі, в якому також розміщені елемент живлення і електронний пристрій управління, що містить блок управління електродвигуном. Корисна модель, що запропонована, належить до декоративного мистецтва, а саме до декоративних виробів, і може бути використана в ювелірній і галантерейній промисловості, зокрема як конструкції ювелірних прикрас або прикрас типа біжутерії, або брелоків з рухливим декоративним елементом, а також може використовуватися для прикрашання інтер'єру і в прикладному мистецтві у вигляді настільних або настінних декоративних виробів.	Декоративне мистецтво, виробництво ювелірних та галантерейних виробів, декорування інтер'єру, прикладне мистецтво.
9	ПРИСТРІЙ ДЛЯ ФРИКЦІЙНО-МЕХАНІЧНОГО НАНЕСЕННЯ ПОКРИТТІВ	Пристрій для фрикційно-механічного нанесення покриттів складається з корпусу, регульовального гвинта, пружини, борштанги, головки, прутка з антифрикційного матеріалу. Корисна модель належить до нанесення антифрикційних покриттів і може бути використана як в машинобудуванні, так і в ремонтному виробництві.	Нанесення антифрикційних покриттів, машинобудування, ремонтний виробництво.
10	ПРОТЯЖКА [Додаток Д]	Протяжка складається із оправки, на якій розташовані пружна передня	Машинобудування, інструменти для

		<p>напрямна втулка, дистанційна втулка, ріжучі зубці. Пружна передня прямна втулка має прямий конус та циліндричну частину. При цьому діаметр прямого конуса відповідає мінімальному діаметру оброблюваного отвору, а діаметр його циліндричної частини - максимальному. Корисна модель належить до галузі машинобудування, а саме до інструментів для механічної обробки внутрішніх поверхонь і може бути використана при обробці точних отворів у деталях типу втулок та гільз.</p>	<p>механічної обробки внутрішніх поверхонь</p>
--	--	---	--

3.3. Міжнародне співробітництво у сфері науково-технічної інформації

Міжнародне співробітництво у сфері науково-технічної інформації є важливим чинником розвитку науки, технологій та інновацій у сучасному світі. З урахуванням динаміки наукових досліджень та розвитку технологій, співпраця між країнами та науковими спільнотами стає необхідністю.

Обмін знаннями та ресурсами, спільні дослідження та проекти, загальний доступ до ресурсів, розвиток наукових стандартів та заохочення інновацій та

технологічного розвитку – це основні аспекти міжнародного співробітництва в цій сфері.

Таким чином, міжнародне співробітництво у сфері науково-технічної інформації має великий потенціал для забезпечення доступності та якості наукової інформації, сприяє розвитку науки та технологій, а також сприяє інноваціям. Важливо надалі розвивати та підтримувати таке співробітництво, щоб вирішувати глобальні наукові та технологічні виклики. Міжнародне співробітництво у сфері науково-технічної інформації сприяє не лише розвитку окремих країн, але й вирішенню глобальних викликів. Це дозволяє науковим спільнотам спільно працювати над рішенням проблем, таких як зміни клімату, боротьба зі захворюваннями та інші складні завдання, що потребують наукових досліджень і глобального підходу.

Крім того, міжнародне співробітництво у сфері науково-технічної інформації сприяє розвитку освіти та підвищенню кваліфікації наукового кадру. Вчені, студенти та дослідники отримують можливість навчатися та працювати в міжнародних середовищах, де вони можуть здобути нові знання та навички. Загальний вплив міжнародного співробітництва в сфері науково-технічної інформації полягає в підтримці інновацій, розвитку сучасних технологій та вирішенні глобальних проблем. Основною передумовою є відкритість, співпраця та обмін знаннями, які сприяють створенню більш якісних та швидких рішень у сучасному світі.

Україна співпрацює з різними країнами у сфері науково-технічної інформації. Співробітництво включає в себе багато аспектів, такі як обмін науковими даними, спільні дослідження, розробка нових технологій та стандартів, а також участь у міжнародних наукових ініціативах. Ось деякі з країн та регіонів, з якими Україна співпрацює у цій сфері:

1. Європейський Союз: Україна має активне співробітництво з країнами Європейського Союзу, особливо в рамках програми «Горизонт 2020» і її наступниці «Горизонт Європа». Це передбачає спільні наукові проекти, обмін дослідниками та доступ до європейських наукових ресурсів.

2. Сполучені Штати Америки: Україна співпрацює з США в галузі наукових досліджень та технологічного співробітництва. Є численні програми обміну та спільні наукові ініціативи.

3. Країни Східної та Південно-Східної Азії: Україна розвиває співпрацю з країнами цього регіону в галузі інформаційних технологій, наукових досліджень та освіти.

4. Сусідні країни: Україна також підтримує співпрацю з сусідніми країнами, зокрема з росією, Білоруссю, Польщею та іншими країнами, у галузі обміну науковою інформацією та досліджень.

5. Міжнародні наукові організації: Україна є членом багатьох міжнародних наукових організацій та агентств, таких як ЮНЕСКО та Міжнародна асоціація університетів, що сприяє спільним проектам та обміну науковою інформацією.

Ці партнерства та співробітництво допомагають Україні розвивати наукову інфраструктуру, підвищувати якість наукових досліджень та сприяти інноваційному розвитку.

Під час реалізації міжнародної співпраці у сфері науково-технічної інформації можуть виникати різні проблеми. Ось деякі з найпоширеніших проблем, з якими зіштовхуються під час міжнародної співпраці:

1. Мовні бар'єри: різні країни використовують різні мови для наукового спілкування. Це може призвести до ускладнень в обміні інформацією та документацією. Переклад та інтерпретація можуть бути дорогими та часомісткими.

2. Правові обмеження: авторські права, патенти та інші юридичні аспекти можуть ускладнювати обмін науковою інформацією та технологічними розробками між країнами.

3. Фінансові обмеження: бюджетні обмеження та недостатнє фінансування можуть обмежувати можливості наукових організацій для участі в міжнародних проектах та ініціативах.

4. Різні стандарти і методології: різні країни можуть використовувати різні стандарти і методології у наукових дослідженнях, що може створювати труднощі в спільних проектах та обміні даними.

5. Політичні або геополітичні конфлікти: політичні та геополітичні конфлікти між країнами можуть обмежувати можливості міжнародної співпраці в сфері науково-технічної інформації.

6. Нерівність доступу до ресурсів: нерівність в розподілі доступу до наукових ресурсів та інформаційних технологій може призвести до нерівних умов для співпраці між країнами.

7. Бюрократичні обмеження: бюрократичні обмеження, такі як складні процедури для отримання віз або дозволів на вивезення обладнання, можуть ускладнювати організацію міжнародних зустрічей та проектів.

Для подолання цих проблем важливо розвивати механізми співпраці, які враховують ці виклики та надають можливість науковій спільноті ефективно взаємодіяти на міжнародному рівні.

Глобалізація та міжнародна співпраця в галузі науково-технічної інформації відіграють важливу роль у сучасному світі, де знання та інновації є ключовими ресурсами для розвитку. Швидкий обмін інформацією, науковими дослідженнями та технологічними рішеннями між країнами та національними співтовариствами дослідників сприяє вирішенню глобальних проблем та розвитку нових можливостей. Основні аспекти цієї глобальної динаміки включають:

1. Спільні наукові дослідження: учені та науковці з усього світу співпрацюють у проведенні спільних досліджень та обміну ідеями. Ця співпраця допомагає збагачувати науковий спадок та створювати інноваційні рішення для глобальних проблем.

2. Міжнародні наукові конференції та заходи: міжнародні зустрічі, конференції і семінари залучають вчених з усього світу для обговорення актуальних питань та обміну дослідженнями. Це створює платформу для інтеграції різноманітних перспектив і розвитку нових наукових ідей.

3. Глобальні інформаційні ресурси: завдяки Інтернету та електронним бібліотекам наукова інформація стає доступною в будь-якому куточку світу. Це сприяє розповсюдженню знань і допомагає науковцям отримувати доступ до новітніх досліджень.

4. Міжнародні інноваційні ініціативи: проєкти та програми міжнародного співробітництва спрямовані на розробку нових технологій та інноваційних рішень у таких сферах, як здоров'я, енергетика, кліматичні зміни та багато інших.

5. Глобальна мережа наукових журналів: наукові видання стають більш доступними завдяки відкритому доступу до багатьох журналів та дослідницьких робіт. Це допомагає поширювати нові відкриття та знання на глобальному рівні.

Загалом, глобалізація та міжнародна співпраця в галузі науково-технічної інформації сприяють розвитку інновацій, вирішенню глобальних викликів та створенню нових можливостей для наукової спільноти та розвитку суспільства.

«Український ринок науково-технічної інформації: проблеми і перспективи розвитку» дозволяє звернути увагу на важливі аспекти сучасного стану і майбутнього розвитку цього ринку в Україні.

Почнемо з огляду сучасного стану. Важливо враховувати доступність науково-технічної інформації для українських дослідників та науковців, а також національну інфраструктуру, наукові інституції та ресурси, доступні для користувачів.

Однією з ключових проблем – обмеженість доступу до платних наукових видань та іноземних наукових матеріалів. Це ускладнює наукові дослідження і розвиток.

Також важливо розглядати вплив науково-технічної інформації на наукові дослідження і інновації в Україні. Як ця інформація використовується для розв'язання актуальних завдань та стимулює створення нових технологій і продуктів?

Важливо враховувати також роль держави та уряду в підтримці ринку науково-технічної інформації, а також їхні ініціативи та програми для розвитку цього сегменту.

Міжнародна співпраця в галузі науково-технічної інформації та співпраця з академічними установами та індустрією також впливають на ринок та розвиток технологій в Україні.

Законодавче регулювання та питання цифрової безпеки важливі для забезпечення доступу до інформації та її захисту.

Розуміння цих аспектів допоможе розкрити проблеми та можливості для подальшого розвитку ринку науково-технічної інформації в Україні.

Проблеми, які можуть бути визначені в контексті українського ринку науково-технічної інформації, включають:

1. Обмежену доступність: багато наукових видань та баз даних є платними, що ускладнює доступ до науково-технічної інформації для більшості дослідників і студентів. Обмежений доступ до цієї інформації може гальмувати науковий розвиток та інновації в Україні.

2. Відсутність інфраструктури: Україна може потребувати більш розвинутих інфраструктурних систем для зберігання та поширення науково-технічної інформації, таких як наукові бібліотеки, національні архіви та ефективні мережі зв'язку.

3. Недостатній фінансовий обсяг для досліджень: бюджетні обмеження наукових інститутів та університетів можуть обмежувати здатність фінансування доступу до наукової літератури та підтримки досліджень.

4. Патентну інформацію та інтелектуальну власність: питання захисту інтелектуальної власності та патентної інформації можуть стати перешкодою для інновацій та технологічного розвитку в Україні.

5. Необхідність покращення освіти та підготовки кадрів: для використання науково-технічної інформації у дослідженнях та інноваціях необхідні висококваліфіковані кадри, і можливо, потрібна покращена підготовка в цьому напрямку.

6. Цифрову безпеку: захист від кіберзагроз та забезпечення конфіденційності науково-технічної інформації є важливою проблемою, особливо в цифровому світі.

7. Необхідність співпраці та міжнародної інтеграції: для покращення доступності науково-технічної інформації та сприяння інноваціям, Україна може потребувати більшої співпраці з міжнародними партнерами та іноземними науковими організаціями.

Ці проблеми вимагають уваги та розв'язання для сприяння науковому розвитку та інноваціям в Україні в контексті науково-технічної інформації.

Основними перспективами розвитку українського ринку науково-технічної інформації є:

1. Збільшення Доступності та Відкритості: першочергова мета – зробити наукову інформацію доступною для всіх зацікавлених сторін. Це може передбачати зниження вартості доступу до платних видань, створення відкритих онлайн-репозитаріїв та збільшення відкритості наукових даних.

2. Розвиток Національної Інфраструктури: інвестиції у створення сучасної національної науково-технічної інфраструктури, яка міститиме високошвидкісні мережі, ефективні наукові бібліотеки та центри даних.

3. Підтримка Власних Наукових Видань: розвиток та підтримка національних наукових видань, які будуть відзначатися високою якістю та репутацією, що дозволить презентувати українські наукові досягнення на світовому рівні.

4. Співпраця з Міжнародними Партнерами: активна співпраця з міжнародними науковими організаціями та університетами, що дозволить виробити науковий обмін та спільні дослідження.

5. Підтримка Інновацій та Підприємництва: використання науково-технічної інформації для розвитку інноваційних технологій та підприємництва. Створення сприятливого середовища для стартапів та технологічного підприємництва.

6. Підвищення Рівня Освіти та Кадрового Потенціалу: залучення більшої кількості молодих науковців та студентів до наукових досліджень та створення висококваліфікованих кадрів.

7. Заохочення Досліджень та Розвитку: надання стимулів для проведення наукових досліджень та розвитку нових технологій, включаючи фінансову підтримку та наукові гранти.

Ці перспективи відкривають широкі можливості для покращення наукового розвитку, інновацій та загального прогресу в Україні в контексті науково-технічної інформації.

3.4. Піратство в сфері інтелектуальної власності

Термін, який використовують для позначення права на власність результатів творчої діяльності в сфері цивільного права, є правом інтелектуальної власності. Це право передбачає право промислової власності, авторське право та суміжні права. Основна мета захисту авторських і суміжних прав в країні полягає в сприянні збагаченню і поширенню національної культурної спадщини. Загальний рівень цього захисту напряду впливає на рівень національної культури та зайнятість у сферах науки, видавничої та звукозаписної промисловості.

Для досягнення вказаної мети важливо, щоб держава гарантувала високий рівень охорони авторського права і суміжних прав. Чим вищий цей рівень, тим

більший стимул мають творці для своєї творчості. Боротьба держави за права авторів включає в себе протидію інтелектуальному піратству, що є поширеним явищем. У цьому контексті Україна включена до «Списку 301» США, що свідчить про високий рівень інтелектуального піратства [10, 3, Додаток Е].

Піратство завдає шкоди всім учасникам творчого процесу, включаючи авторів, видавців, виробників фонограм та інших. Це створює загрозу для розвитку національної культури, оскільки творці втрачають фінансову підтримку, а споживачі стикаються з невиправданою якістю продукції. Піратство робить не вигідним вкладати ресурси у створення нових, оригінальних творів, що призводить до культурної деградації.

Піратство в сфері інтелектуальної власності є надзвичайно актуальною проблемою як для України, так і для всього світу. Це явище, що охоплює порушення авторських прав, патентів, товарних знаків та інших форм інтелектуальної власності, викликає значні труднощі для економіки, інновацій та конкурентоспроможності.

Розглянемо різні аспекти піратства:

1. Види піратства: піратство може набувати різних форм, включаючи порушення авторських прав, патентів, товарних знаків і незаконне використання програмного забезпечення. Кожен з цих аспектів порушує права власників інтелектуальної власності.

2. Причини піратства: економічні фактори, такі як високі ціни на легальні продукти, можуть виступати каталізаторами піратства. Низький рівень правох захисту і технологічний розвиток також сприяють поширенню цього явища.

3. Протидія піратству: зокрема, протидія передбачає посилення законодавства, підвищення обізнаності громадськості, міжнародну співпрацю та розвиток легальних альтернатив.

4. Національний та міжнародний рівні: питання піратства на національному рівні пов'язане з розробкою та вдосконаленням внутрішнього законодавства, тоді як на міжнародному рівні важливо здійснювати спільні заходи для боротьби з транскордонним піратством.

У боротьбі з піратством важливо розвивати інтегровані стратегії, що охоплюють не лише правові аспекти, але й економічні, соціокультурні та технологічні виміри. Тільки такий комплексний підхід може сприяти створенню ефективних механізмів протидії цьому складному явищу.

В Україні боротьба з піратством в сфері інтелектуальної власності здійснюється на кількох рівнях і передбачає різні заходи:

1. Законодавчий рівень: Уряд України приділяє велику увагу вдосконаленню законодавства у сфері інтелектуальної власності. Зміни в законодавстві спрямовані на зміцнення правових засад охорони авторських прав, патентів та інших об'єктів інтелектуальної власності.

2. Підвищення свідомості: здійснюються кампанії з підвищення обізнаності громадськості та підприємців щодо негативних наслідків піратства та важливості використання легальних продуктів.

3. Оперативні заходи: поліція та інші правоохоронні органи проводять операції з припинення незаконних дій у сфері інтелектуальної власності. Це може включати в себе обшуки, конфіскацію піратських товарів та притягнення до відповідальності осіб, що порушують закон.

4. Міжнародне співробітництво: Україна співпрацює з іншими країнами та міжнародними організаціями в сфері боротьби з піратством. Це передбачає участь у міжнародних проектах та обмін інформацією для ефективного контролю над транскордонними випадками піратства.

5. Легалізація та ліцензування: заохочується легальне використання інтелектуальної власності через визнання та ліцензування прав. Це може зменшити інcentиви для споживачів вибирати нелегальні альтернативи.

Боротьба з піратством – складне завдання, і вона потребує поєднання правових, технічних, економічних та освітніх заходів. Україна активно вдосконалює свій підхід до цієї проблеми з метою створення сприятливого середовища для розвитку інтелектуальної власності та інновацій [8].

Боротьба з піратством у світі ведеться на різних рівнях і передбачає розробку та проведення різноманітних заходів, від законодавчих до технічних та міжнародних. Нижче подано конкретні приклади держав та їхніх заходів:

1. Сполучені Штати Америки (США): США мають одне з найбільш розвинених та суворих законодавств щодо інтелектуальної власності [1]. Їх програма «Operation In Our Sites» спрямована на боротьбу з онлайн-піратством і контрабандою товарів.

2. Європейський Союз (ЄС): у ЄС діє Європейське агентство з охорони інтелектуальної власності (EUIPO), яке сприяє координації заходів з боротьби з порушеннями прав інтелектуальної власності. ЄС також розглядає можливість створення єдиної європейської патентної системи.

3. Китай: Китай активно вдосконалює своє законодавство та проводить кампанії з викорінення піратства. Вони прийняли більше 20 законів і положень щодо інтелектуальної власності.

4. Японія: у Японії існують жорсткі правила та штрафи для тих, хто порушує права інтелектуальної власності. Японський уряд також активно сприяє міжнародній співпраці у боротьбі з піратством[43].

5. Індія: Індія вдосконалює своє законодавство та зміцнює правові механізми для захисту інтелектуальної власності. Вони розробляють стратегії для зменшення піратства в сфері програмного забезпечення та музичної індустрії.

Наведені приклади свідчать про те, що країни ведуть активну боротьбу з піратством, використовуючи різноманітні підходи, від правових реформ до технічних інновацій.

Міжнародне співробітництво – також важливий елемент у цій боротьбі, оскільки піратство часто має транскордонний характер.

3.4.1. Нелегальне заволодіння програмним забезпеченням

Незаконне заволодіння програмами - це процес отримання, копіювання та поширення програмного забезпечення без дозволу власника або розповсюдження з порушенням ліцензійних умов. Це явище стало досить поширеним в еру цифрової технології і Інтернету і має серйозні наслідки як для розробників програмного забезпечення, так і для користувачів та загальної економіки. Ось деякі аспекти цього явища:

1. Піратство через незаконне копіювання і поширення: це включає в себе створення копій програмного забезпечення без дозволу власника та їх поширення через Інтернет, фізичні носії або інші засоби. Це може відбуватися як із комерційною метою, так і для особистого використання.

2. Використання недійсних ліцензій або ключів активації: деякі користувачі можуть намагатися обійти захист програмного забезпечення, використовуючи недійсні або піратські ключі активації або ліцензійні файли, щоб уникнути оплати за програмне забезпечення.

3. Використання "кряків" та "патчів": іншим способом піратства є використання спеціальних програмних засобів, які модифікують вихідний код програми, щоб обійти захист або активацію. Це може включати в себе використання "кряків" (cracks) для виконання програм без ліцензійних обмежень або "патчів" (patches) для виправлення програмного забезпечення, щоб його можна було використовувати безкоштовно.

Незаконне заволодіння програмами створює проблеми як для розробників, які втрачають прибуток через втрату продажів та невиконання ліцензійних умов, так і для користувачів, оскільки піратське програмне забезпечення часто має низьку якість, може містити віруси та інші шкідливі програми, а також може призвести до юридичних проблем. Тому боротьба з цим явищем є важливим завданням для індустрії програмного забезпечення та правоохоронних органів.

Незаконне заволодіння програмами – це серйозна проблема, що становить загрозу як для розробників програмного забезпечення, так і для користувачів та економіки в цілому. Цей процес включає в себе копіювання та поширення програм без дозволу власників або порушення ліцензійних умов. Піратство в сфері програмного забезпечення може мати різні форми, включаючи створення піратських копій програм, використання недійсних ліцензій або ключів активації, а також використання спеціальних програмних засобів, таких як "кряки" та "патчі", для обходу захисту та активації програм.

Це явище має негативний вплив на розробників програмного забезпечення, оскільки вони втрачають прибуток через втрату продажів та невиконання ліцензійних умов. Крім того, піратство може призвести до втрати довіри споживачів та зниження інноваційності, оскільки розробники можуть бути менш мотивовані інвестувати у нові продукти та технології.

Для користувачів також існує ризик використання піратського програмного забезпечення, оскільки воно може містити віруси та інші шкідливі програми, а також не отримувати необхідних оновлень та підтримки від розробників. Крім того, користувачі, які використовують піратське програмне забезпечення, можуть стикатися з юридичними проблемами та штрафами.

У зв'язку з цим боротьба з піратством у сфері програмного забезпечення є важливим завданням для індустрії програмного забезпечення, правоохоронних органів та міжнародних організацій. Це може включати в себе прийняття суворіших законів та використання технологічних засобів для захисту від піратства, а також освітні програми для підвищення свідомості користувачів щодо негативних наслідків використання піратського програмного забезпечення.

Незаконне заволодіння науково-технічною літературою може мати серйозний вплив на авторів і дослідників. Це може стати перешкодою для їхнього професійного зростання та визнання, оскільки зменшується можливість отримання відповідного кредиту за їхню роботу. Для авторів наукових статей та книг незаконне заволодіння літературою може призвести до втрати потенційного доходу, оскільки піратські копії можуть поширюватися без оплати авторських винагород.

Крім того, це може підірвати мотивацію авторів продовжувати свою роботу, оскільки вони можуть почувати, що їхні зусилля не цінуються та не винагороджуються належним чином. Більше того, незаконне заволодіння літературою може вплинути на фінансову стабільність видавництв та інших організацій, які підтримують дослідження та публікації у галузі науки та техніки.

Загалом, незаконне заволодіння науково-технічною літературою створює негативне середовище для інтелектуальної творчості та інновацій, що може призвести до зменшення інтересу до досліджень та розвитку нових технологій. Тому важливо вживати заходів для боротьби з цим явищем та забезпечення справедливого винагородження авторів та дослідників за їхню працю.

Існує певна залежність між популярністю піратства і мовою написання науково-технічної літератури, хоча ця залежність може бути складною і залежить

від різних факторів. У багатьох випадках, мова написання науково-технічної літератури визначається регіоном або країною, в якій проводяться дослідження та розробки. Тому популярність піратства може відрізнятись в залежності від рівня доступності літератури та культурних особливостей країни.

Наприклад, у країнах, де доступ до наукових видань та технічної літератури є обмеженим через високі ціни або інші фактори, популярність піратства може бути вищою. Такі країни можуть виявляти більший інтерес до пошуку альтернативних джерел для отримання необхідної інформації, включаючи піратські копії наукових статей та книг. З іншого боку, у країнах з високим рівнем доступності літератури та широкими можливостями для отримання легальних видань, популярність піратства може бути меншою.

Важливим фактором є також рівень свідомості та культурні особливості користувачів. У країнах, де розуміння авторських прав та цінність інтелектуальної власності висока, люди можуть більш активно уникати піратства та віддавати перевагу легальним джерелам. Однак в країнах, де ця свідомість менш виражена або де існують соціально-економічні проблеми, популярність піратства може бути більшою.

Таким чином, існує взаємозв'язок між популярністю піратства та мовою написання науково-технічної літератури, проте ця залежність може бути досить складною і залежить від різних факторів, включаючи доступність літератури, рівень культури, свідомість користувачів та економічні умови.

Покарання за піратство інтелектуальної інформації може варіюватися в залежності від законодавства кожної країни та серйозності порушення.

Ось деякі типові види покарань, які можуть застосовуватися:

1. Штрафи: порушники можуть бути позбавлені фінансових ресурсів через накладення штрафів за незаконне використання або поширення інтелектуальної власності.

2. Цивільні справи: у порушеного можуть вимагати компенсацію внаслідок цивільної справи. Це може включати відшкодування завданих збитків або втрат прибутку правовласника.

3. Кримінальне переслідування: у випадках серйозного порушення, зокрема масового піратства або комерційної діяльності, пов'язаної з піратством, може бути започатковане кримінальне провадження. Це може призвести до арешту, ув'язнення або інших кримінальних покарань.

4. Адміністративні санкції: уряди можуть застосовувати різноманітні адміністративні санкції, такі як конфіскація обладнання чи блокування доступу до піратських веб-сайтів.

5. Заборона діяльності: порушникам може бути заборонено здійснювати певні види діяльності або входити до певних ринків.

6. Публічний осуд: порушники можуть стати об'єктом публічного осуду, що може негативно вплинути на їх репутацію та бізнес-можливості.

Ці покарання можуть варіюватися в залежності від серйозності порушення, пов'язаних з піратством, і від законодавства кожної конкретної країни.

У Сполучених Штатах покарання за піратство інтелектуальної власності можуть включати такі конкретні санкції:

1. Ув'язнення: за серйозне порушення законів про авторські права та інші форми піратства, порушники можуть бути засуджені до позбавлення волі на певний строк. Строки ув'язнення можуть варіюватися від кількох місяців до кількох років, залежно від серйозності порушення.

2. Штрафи: суми штрафів за піратство інтелектуальної власності також можуть бути значними. Штрафи можуть становити тисячі або навіть мільйони доларів, в залежності від обставин справи, масштабів порушення та інших факторів.

Застосування цих покарань залежить від результатів судового розгляду, а також від законодавства конкретного штату або федеральних законів, що регулюють питання піратства і захисту інтелектуальної власності.

У Німеччині покарання за піратство інтелектуальної власності також можуть включати наступні санкції:

1. Ув'язнення: за порушення авторських прав та інші форми піратства, порушники можуть бути засуджені до позбавлення волі на певний строк. Строки

ув'язнення можуть варіюватися залежно від серйозності порушення та інших обставин справи.

2. Грошові штрафи: штрафи за піратство інтелектуальної власності також можуть бути значними в Німеччині. Суми штрафів можуть визначатися в залежності від масштабів порушення та інших факторів[49].

3. Цивільні судові позови: порушники можуть бути суджені на цивільні судові позови з вимогою компенсації за завдану шкоду правовласникам. Ці позови можуть призвести до великих фінансових втрат для порушників.

Конкретні санкції можуть визначатися законодавством Німеччини та результатами судових розглядів у кожному окремому випадку.

3.4.2. Незаконне використання авторських матеріалів в Інтернеті

У Німеччині та Ізраїлі підходять до проблеми піратства з використанням різноманітних стратегій, які поєднують в собі правові, технологічні та освітні заходи. У Німеччині, наприклад, діє досить строге законодавство щодо захисту авторських прав та інтелектуальної власності [50]. Правоохоронні органи активно працюють на виявлення та припинення порушень, а компанії з індустрії розробки програмного забезпечення підтримують правові процеси проти піратства. Крім того, великі компанії зазвичай вкладають значні кошти в технічні засоби захисту своїх продуктів від незаконного використання.

У Ізраїлі підхід також базується на поєднанні законодавчих заходів та технологічних рішень. Країна вживає заходів для заборони піратських веб-сайтів та ресурсів, що поширюють незаконне програмне забезпечення. Також проводяться освітні кампанії, спрямовані на підвищення свідомості користувачів про негативні наслідки піратства та важливість підтримки легального програмного забезпечення.

Обидва ці країни також активно співпрацюють з міжнародними організаціями та партнерами з інших країн у сфері боротьби з піратством. Це допомагає встановлювати міжнародні стандарти та спільні підходи до проблеми, що стає все більш глобальною завданням у цифрову епоху.

Загалом, Німеччина та Ізраїль активно застосовують комплексний підхід до боротьби з піратством, включаючи правові, технологічні та освітні заходи, а також міжнародну співпрацю, що допомагає зменшити рівень незаконного використання програмного забезпечення та інтелектуальної власності.

У Німеччині, правоохоронні органи активно співпрацюють з правовласниками та вживають заходів для припинення порушень авторських прав [17]. Наприклад, компанії з індустрії програмного забезпечення, такі як Microsoft або Adobe, можуть подавати судові позови проти осіб, які порушують їхні авторські права шляхом незаконного копіювання та поширення програм. Такі судові процедури часто призводять до видачі рішень, що встановлюють відшкодування збитків та накладення штрафів на порушників.

Технологічні засоби захисту також широко використовуються в Німеччині. Багато компаній вкладають кошти в розробку програмного забезпечення з вбудованими механізмами захисту від піратства, такими як DRM (Digital Rights Management), що допомагають унеможливити незаконне копіювання та використання програм.

У Ізраїлі, правоохоронні органи працюють на виявлення та припинення діяльності піратських веб-сайтів та платформ, які поширюють незаконне програмне забезпечення. Наприклад, у 2020 році уряд Ізраїлю заклав піратський торрент-трекер Zeroraïd, який довгий час дозволяв користувачам завантажувати нелегальні копії програм та ігор.

Освітні кампанії також важливий компонент стратегії в обох країнах. Наприклад, у Ізраїлі проводяться інформаційні кампанії, спрямовані на підвищення свідомості про негативні наслідки піратства серед молоді та студентської громадськості. Такі заходи сприяють формуванню культури поваги

до інтелектуальної власності та підтримки легального використання програмного забезпечення.

Ці приклади ілюструють комплексний підхід до боротьби з піратством в Німеччині та Ізраїлі, що включає правові, технологічні та освітні заходи для забезпечення відповідності закону та захисту інтелектуальної власності.

ВИСНОВКИ

1. Здійснено аналіз сучасного стану дослідження проблеми функціонування ринку науково-технічної інформації в Україні. Відзначено значний внесок у розробку цієї проблематики вітчизняних науковців. Проведений аналіз засвідчив, що ринок науково-технічної інформації має значний потенціал для розвитку, проте стикається з низкою проблем, таких як, недостатнє фінансування, слабка інфраструктура та відсутність ефективної системи управління інформаційними ресурсами. Незважаючи на ці виклики, в Україні створено багато науково-інформаційних центрів, баз даних та електронних ресурсів, які сприяють обміну знаннями та інформацією.

2. Визначено джерельну базу та методи дослідження. До основного комплексу джерел, на основі яких було виконано наукове дослідження, належать наукові праці вітчизняних та зарубіжних авторів, звітна документація щодо

діяльності наукових установ та інформаційних центрів в Україні, інформаційно-довідкові видання, статистичні матеріали, електронні ресурси. Важливою складовою джерельної бази стали законодавчі та нормативно-правові акти (Конституція України, Закони України «Про інформацію», «Про наукову і науково-технічну діяльність», «Про авторське право і суміжні права», «Про державну підтримку розвитку інноваційної діяльності» та інші документи), які визначають основні принципи та завдання державної інформаційної політики і є базовими у сфері регулювання відносин, пов'язаних з функціонуванням ринку науково-технічної інформації. У ході дослідження бралися до уваги й численні міжнародні документи (стандарти, конвенції, угоди) щодо співпраці з міжнародними науковими організаціями різних країн світу з метою обміну досвідом, ресурсами та знаннями.

Методика проведеного дослідження включала теоретичний аналіз та емпіричні дослідження (збір первинних даних, опитування, анкетування), передбачала використання методів статистичного аналізу, порівняльного аналізу, прогностичного аналізу та ін..

3. Досліджено джерела науково-технічної інформації та її особливості. Джерела науково-технічної інформації є досить різноманітними, вони включають наукові журнали, матеріали конференцій, патенти, стандарти, технічну документацію, бази даних та інтернет-ресурси.

4. Розглянуто роль науково-технічної інформації в інноваціях. Інновації та технологічний розвиток передбачають створення та застосування нових ідей, концепцій, технологій та продуктів. Це стосується питань глобального обміну знаннями, впровадження передових технологій, захисту інтелектуальної власності тощо. Тому роль науково-технічної інформації в інноваціях є критичною.

5. Проаналізовано особливості становлення ринку науково-технічної інформації в сучасному світі. Відзначено, що ринок науково-технічної інформації в Україні поступово розвивається, проте його становлення залишається складним процесом, в якому необхідно враховувати історичні, культурні та політичні

особливості країни. Важливо також продовжувати розвивати та покращувати інфраструктуру науково-технічної інформації для сприяння науковому розвитку та інноваціям в Україні.

6. Схарактеризовано патентну діяльність. Відзначено, зокрема, діяльність науковців ЦНТУ, які проводять дослідження, спрямовані на вирішення актуальних проблем сьогодення, пошук сучасних інноваційних рішень та вдосконалення існуючих технологій. Це забезпечує ґрунтову основу для створення патентних продуктів. Завдяки своєму лідерству в наукових дослідженнях та інноваціях, ЦНТУ не тільки підтримує репутацію себе як передового наукового центру, але також впливає на подальший розвиток галузей, де застосовуються її відкриття та винаходи.

7. Визначено основні напрямки міжнародного співробітництва у сфері науково-технічної інформації. Україна має можливість співпрацювати з міжнародними науковими організаціями різних країн світу для обміну досвідом, ресурсами та знаннями, брати участь у міжнародних наукових проектах, спільних дослідженнях та конференціях. Міжнародна співпраця дозволяє не тільки розширити коло контактів та отримати доступ до світових наукових ресурсів, але й сприяє обміну ідеями та знаннями, що позитивно позначається на розвитку наукового потенціалу України.

8. Окреслено основні завдання подолання піратства у сфері захисту інтелектуальної власності. Відзначено, що боротьба з піратством у світі ведеться на різних рівнях і передбачає розробку та проведення різноманітних заходів, від законодавчих до технічних та міжнародних.

9. Розроблено пропозиції та рекомендації щодо покращення функціонування ринку науково-технічної інформації в Україні. Серед них: збільшення фінансування наукових проектів, розробка національної стратегії розвитку інформаційної інфраструктури, стимулювання науково-технічної співпраці як всередині країни, так і з міжнародними партнерами, створення єдиної платформи для обміну науково-технічною інформацією.

Таким чином, виконане дослідження дозволило отримати комплексне уявлення про сучасний стан ринку науково-технічної інформації в Україні, визначити основні проблеми та шляхи їх вирішення, що сприятиме подальшому розвитку цієї важливої сфери.

СПИСОК ВИКОРИСТАНОЇ ЛІТЕРАТУРИ ТА ДЖЕРЕЛ

1. Act on Copyright and Related Rights (Copyright Act, as amended up to Act of September 1, 2017). URL: <https://www.wipo.int/wipolex/en/text/474263>
2. Carl Shapiro. The Economics of Information Technology: An Introduction. URL: https://books.google.com.ua/books?hl=uk&lr=&id=-dcLAQAAQBAJ&oi=fnd&pg=PT7&ots=ZgHUTas3hZ&sig=9RKJITqyDcbglD0GT MqJYWucQ-g&redir_esc=y#v=onepage&q&f=false
3. Digital Millennium Copyright Act (DMCA). URL: <chrome-extension://efaidnbnmnibpcjpcglclefindmkaj/https://www.copyright.gov/legislation/dmca.pdf>
4. Hal R. Varian Information Rules: A Strategic Guide to the Network Economy URL: https://books.google.com.ua/books?hl=en&lr=&id=aE_J4Iv_PVEC&oi=fnd&p

[g=PP15&dq=info:8Pb7YT5HsKUJ:scholar.google.com&ots=o4Ep1WraLR&sig=pYkv8-05svvtkB5cIEOyELPmQKM&redir_esc=y#v=onepage&q&f=false](https://www.jstor.org/stable/1805228)

5. Joseph E. Stiglitz. On the Impossibility of Informationally Efficient Markets URL: <https://www.jstor.org/stable/1805228>

6. League of European Research Universities (LERU) "Open Science and its Role in Universities: A Roadmap for Cultural Change". URL: <https://www.leru.org/publications/open-science-and-its-role-in-universities-a-roadmap-for-cultural-change>)

7. Visits to piracy websites have increased 12% in the past 4 years. URL: <https://www.fastcompany.com/91009644/visits-to-piracy-websites-have-increased-12-in-the-last-four-years>

8. Афанасьєва К. О. Видавниче піратство в Інтернеті: український контекст. URL: <http://journlib.univ.kiev.ua/index.php?act=article&article=1301>

9. Бартків Н.Я. Поняття та особливості науково-технічної інформації в цивільному праві України. URL: <https://journals.pnu.edu.ua/index.php/apiclu/article/download/1120/1284/>

10. Батурська Н. Піратство в сфері інтелектуальної власності в Україні та світі: до питання про ефективний механізм захисту авторських та суміжних прав / Н. Батурська // Інтелектуальна власність в Україні: погляд з XXI ст. Збірник наукових праць за матеріалами Всеукраїнської науково-практичної конференції, 29–30 вересня 2011 р. / За заг. ред. А. І. Кузьмінського, О. П. Орлюк. – Черкаси: Чабаненко Ю. А., 2011. – С.76–80. URL: <http://intellect21.cdu.edu.ua/wp-content/uploads/2011/11/Сборник-2011-сентябрь.pdf>

11. Бернська про охорону літературних і художніх творів URL: https://zakon.rada.gov.ua/laws/show/995_051#Text

12. Брожик Л.Л. Проблема інтеграції до світового інформаційного простору як складова національної політики URL: <http://dspace.nbuv.gov.ua/handle/123456789/45534>

13. В. І. Луговий, І. Ю. Регейло, Н. В. Базелюк, О. В. Базелюк, 2019. Глобальна цифровізація освітньо-наукового простору і виклики модернізації

наукової періодики НАПН України URL:

https://www.researchgate.net/publication/336949932_GLOBALNA_CIFROVIZACIJA_OSIVITNO-

[NAUKOVOGO_PROSTORU_I_VIKLIKI_MODERNIZACII_NAUKOVOI_PERIODIKI_NAPN_UKRAINI](#)

14. Велика українська енциклопедія. URL: <https://vue.gov.ua/>
15. Вкрасти, щоб прочитати: чому в Україні процвітає книжкове піратство і як з ним боротися? URL: <https://www.readmodo.com/piratstvo/>
16. Дослідження кон'юнктури ринку науково-технічної продукції. URL: <https://dspace.onu.edu.ua/server/api/core/bitstreams/599d8da5-88e5-4d08-b8ad-c91ec9ac9cf5/content>
17. Дроб'язко В.С. Закон Німеччини про регулювання авторських прав в інформаційному суспільстві. URL: chrome-extension://efaidnbnmnibpcjpcglclefindmkaj/http://www.ndiiv.org.ua/Files2/2014_1/1.pdf
18. Закон України «Про авторське право та суміжні права» URL: <https://zakon.rada.gov.ua/laws/show/3792-12#Text>
19. Закон України «Про доступ до публічної інформації» URL: <https://zakon.rada.gov.ua/laws/show/2939-17#Text>
20. Закон України «Про електронні документи та електронний документообіг» URL: <https://zakon.rada.gov.ua/laws/show/851-15#Text>
21. Закон України «Про інноваційну діяльність» URL: <https://zakon.rada.gov.ua/laws/show/40-15#Text>
22. Закон України «Про інформацію» URL: <https://zakon.rada.gov.ua/laws/show/2657-12#Text>
23. Закон України «Про наукову і науково-технічну діяльність» URL: <https://zakon.rada.gov.ua/laws/show/848-19#Text>
24. Закон України «Про Національну програму інформатизації» URL: <https://zakon.rada.gov.ua/laws/show/2807-20>
25. Закон України «Про освіту» URL: <https://zakon.rada.gov.ua/laws/show/2145-19#Text>

26. Закон України «Про охорону прав на винаходи і корисні моделі»
URL: <https://zakon.rada.gov.ua/laws/show/3687-12#Text>
27. Закон України «Про пріоритетні напрями розвитку науки і техніки»
URL: <https://zakon.rada.gov.ua/laws/show/2623-14#Text>
28. Іванова С. М., Кільченко А. В. Цифрова трансформація освіти і науки: зарубіжний досвід. URL: https://lib.iitta.gov.ua/727860/1/ІвановаСМ_Кільченко%20АВ_Житомир_2021_тези.pdf
29. Інтернет піратство. URL: <https://apo.kiev.ua/internet.phtml>
30. Інформаційне забезпечення інноваційного розвитку: світовий та вітчизняний досвід URL: <https://www.pdau.edu.ua/sites/default/files/node/2731/informzabesp5.pdf>
31. Інформаційне забезпечення маркетингової політики в системі трансферу технологій. URL: <http://dspace.nbu.gov.ua/bitstream/handle/123456789/113418/22-Zinchenko.pdf?sequence=1>
32. Книжкове піратство: нові сюжети про авторське право та public domain. URL: <https://suspilne.media/culture/202865-knizkove-piratstvo-novi-suzeti-pro-avtorske-pravo-ta-public-domain/>
33. Конституція України URL: <https://zakon.rada.gov.ua/laws/show/254%D0%BA/96-%D0%B2%D1%80#Text>
34. Науково-інформаційна діяльність провідних освітянських бібліотек України URL: chrome-extension://efaidnbmnnnibpcajpcglclefindmkaj/https://dnrb.gov.ua/wp-content/uploads/2017/01/naukovo-informatsijna_dialnist_2016.pdf
35. Основні тенденції формування інформаційного ринку у незалежній Україні: історіографія проблеми. URL: https://shron1.chtyvo.org.ua/Kovalchuk_Trokhym/Osnovni_tendentsii_formuvannia_informatsiinoho_rynku_u_nezalezhnii_Ukraini_istoriohrafiiia_problemy.pdf?PHPSESSID=fi2gr6ssgts85dj74anm8nhl25

36. Палеха Ю. І. Інформаційний бізнес: підручник. URL : <https://textbook.com.ua/marketing/1473450991>
37. Плагиат, піратство, цитування | Авторське право своїми словами. URL: <https://starfort.in.ua/page/plagiat-piratstvo-cituvannja-avtorske-pravo-svoyimi-slovami>
38. Популярність піратських сайтів з книжками збільшилася на 26,6% – дослідження. URL: <https://usp-ltd.org/populiarnist-piratskykh-sajtiv-z-knyzhkamy-zbilshylasia-na-26-6-doslidzhennia/>
39. Про піратство. URL: <http://www.upba.org.ua/index.php/uk/blogs-ua/item/491-pro-piratstvo>
40. Проблеми формування ринку інформації в Україні URL: <http://www.economy.nayka.com.ua/?op=1&z=3473>
41. Руденко І. В. Ринок інформаційних технологій у системі чинників активізації розвитку економіки URL: <chrome-extension://efaidnbmnnnibpcajpcgclefindmkaj/https://ekmair.ukma.edu.ua/server/api/core/bitstreams/80c46d63-4296-4903-97a7-30e08072088a/content>
42. Сардак С. Е. Дослідження структури і тенденцій розвитку світового ринку інформаційних технологій URL: https://www.researchgate.net/publication/282401336_Doslidzenna_strukturi_i_tendencij_rozvitku_svitovogo_rinku_informacijnih_tehnologij
43. Світові практики боротьби з піратством в Інтернеті: огляд ГУРТа. URL: <https://gurt.org.ua/articles/34377/>
44. Сокол К. М. Світовий ринок інформаційних технологій в контексті глобалізації світової економіки URL: <https://repository.kpi.kharkov.ua/handle/KhPI-Press/37074>
45. Ставнича Н. І., Савчук Л. М. Сучасні тенденції інноваційної діяльності в Україні URL: <https://ev.fmm.kpi.ua/article/view/240440/238783>
46. Стратегія розвитку інформаційного суспільства в Україні URL: https://www.nas.gov.ua/siaz/ways_of_development_of_ukrainian_science/article/12116.1.083.pdf
47. Термінологічний словник. URL: <https://ips.ligazakon.net/dictionary>

48. Теряник О. А. Особливості формування та дослідження регіонального ринку інформаційних послуг. URL: http://www.investplan.com.ua/pdf/7_2015/15.pdf
49. Тисячі євро. Українцям у Німеччині приходять штрафи за скачування фільмів. URL: <https://www.rbc.ua/rus/travel/tisyachi-evro-ukrayintsyam-nimechchini-prihodyat-1677663857.html>
50. У Німеччині посилено закон про авторські права. URL: <https://pravo.ua/articles/v-germanii-uzhestochen-zakon-ob-avtorskih-pravah/>
51. Угода про торговельні аспекти прав інтелектуальної власності URL: https://zakon.rada.gov.ua/laws/show/981_018#Text
52. Український інститут інтелектуальної власності. URL: <https://ukrpatent.org/uk>
53. Хаустова В.Є., Решетняк О.І. Основні тенденції та проблеми розвитку науки в Україні https://www.researchgate.net/publication/334861976_Osnovni_tendencii_ta_problemi_rozvitku_nauki_v_Ukraini_Main_Trends_and_Problems_in_the_Development_of_Science_in_Ukraine
54. Центральноукраїнський національний технічний університет. URL: <https://kntu.kr.ua/>

ДОДАТКИ

Додаток А Витяг з Закону України



ЗАКОН УКРАЇНИ

Про інноваційну діяльність

(Віомості Верховної Ради України (ВВР), 2002, № 36, ст.266)

{Із змінами, внесеними згідно із Законами
№ 380-IV від 26.12.2002, ВВР, 2003, № 10-11, ст.86
№ 1344-IV від 27.11.2003, ВВР, 2004, № 17-18, ст.250
№ 2285-IV від 23.12.2004, ВВР, 2005, № 7-8, ст.162
№ 2505-IV від 25.03.2005, ВВР, 2005, № 17, № 18-19, ст.267
№ 2314-VI від 03.06.2010, ВВР, 2010, № 34, ст.484
№ 3715-VI від 08.09.2011, ВВР, 2012, № 19-20, ст.166
№ 5460-VI від 16.10.2012, ВВР, 2014, № 2-3, ст.41
№ 1714-IX від 07.09.2021, ВВР, 2021, № 49, ст.391
№ 2849-IX від 13.12.2022}

{У тексті Закону слова "засоби масової інформації" та "електронні засоби масової інформації" у всіх відмінках і числах замінено словом "медіа" згідно із Законом № 2849-IX від 13.12.2022}

Цей Закон визначає правові, економічні та організаційні засади державного регулювання інноваційної діяльності в Україні, встановлює форми стимулювання державою інноваційних процесів і спрямований на підтримку розвитку економіки України інноваційним шляхом.

Згідно із цим Законом державну підтримку одержують суб'єкти господарювання всіх форм власності, що реалізують в Україні інноваційні проекти, і підприємства всіх форм власності, які мають статус інноваційних.

Розділ I ЗАГАЛЬНІ ПОЛОЖЕННЯ

Стаття 1. Визначення термінів

1. У цьому Законі наведені нижче терміни вживаються в такому значенні:

інновації - новостворені (застосовані) і (або) вдосконалені конкурентоздатні технології, продукція або послуги, а також організаційно-технічні рішення виробничого, адміністративного, комерційного або іншого характеру, що істотно поліпшують структуру та якість виробництва і (або) соціальної сфери;

інноваційна діяльність - діяльність, що спрямована на використання і комерціалізацію результатів наукових досліджень та розробок і зумовлює випуск на ринок нових конкурентоздатних товарів і послуг;

інноваційний продукт - результат науково-дослідної і (або) дослідно-конструкторської розробки, що відповідає вимогам, встановленим цим Законом;

інноваційна продукція - нові конкурентоздатні товари чи послуги, що відповідають вимогам, встановленим цим Законом;

інноваційний проект - комплекс заходів і процедур, необхідних для розроблення, створення та реалізації інноваційного продукту і (або) інноваційної продукції, що відображені у комплекті документів, складених відповідно до вимог законодавства;



ЗАКОН УКРАЇНИ

Про наукову і науково-технічну діяльність

(Віомості Верховної Ради (ВВР), 2016, № 3, ст.25)

{Із змінами, внесеними згідно із Законами

№ 922-VIII від 25.12.2015, ВВР, 2016, № 9, ст.89

№ 1774-VIII від 06.12.2016, ВВР, 2017, № 2, ст.25

№ 2145-VIII від 05.09.2017, ВВР, 2017, № 38-39, ст.380

№ 2148-VIII від 03.10.2017, ВВР, 2017, № 40-41, ст.383

№ 2269-VIII від 18.01.2018, ВВР, 2018, № 12, ст.68

№ 2704-VIII від 25.04.2019, ВВР, 2019, № 21, ст.81

Кодексом

№ 2597-VIII від 18.10.2018, ВВР, 2019, № 19, ст.74

Законами

№ 114-IX від 19.09.2019, ВВР, 2019, № 45, ст.289

№ 124-IX від 20.09.2019, ВВР, 2019, № 46, ст.295

№ 524-IX від 04.03.2020, ВВР, 2020, № 38, ст.279

№ 720-IX від 17.06.2020, ВВР, 2020, № 47, ст.408

№ 870-IX від 03.09.2020, ВВР, 2020, № 50, ст.468 - вводить в дію з 03.01.2021, див. пункт 1

розділу II

№ 1369-IX від 30.03.2021

№ 1962-IX від 15.12.2021

№ 1986-IX від 17.12.2021

№ 2564-IX від 06.09.2022

№ 2842-IX від 13.12.2022

№ 2849-IX від 13.12.2022

№ 3272-IX від 27.07.2023

№ 3505-IX від 08.12.2023}

{Установити, що у 2016 році норми і положення цього Закону застосовуються у порядку та розмірах, встановлених Кабінетом Міністрів України, виходячи з наявних фінансових ресурсів державного і місцевих бюджетів та бюджету Фонду соціального страхування України згідно із Законом № 928-VIII від 25.12.2015}

{Установити, що у 2017 році норми і положення цього Закону застосовуються у порядку та розмірах, встановлених Кабінетом Міністрів України, виходячи з наявних фінансових ресурсів державного і місцевих бюджетів згідно із Законом № 1801-VIII від 21.12.2016}

{У тексті Закону слова "вищий навчальний заклад" у всіх відмінках та числах замінено словами "заклад вищої освіти" у відповідному відмінку та числі згідно із Законом № 870-IX від 03.09.2020 - вводить в дію з 03.01.2021, див. пункт 1 розділу II}

{У тексті Закону слова "засоби масової інформації" у всіх відмінках і числах замінено словом "медіа" згідно із Законом № 2849-IX від 13.12.2022}

Цей Закон визначає правові, організаційні та фінансові засади функціонування і розвитку у сфері наукової і науково-технічної діяльності, створює умови для провадження наукової і науково-технічної діяльності, задоволення потреб суспільства і держави у технологічному розвитку шляхом взаємодії освіти, науки, бізнесу та влади.



ЗАКОН УКРАЇНИ

{Закон втратив чинність на підставі Закону № 2811-ІХ від 01.12.2022}

Про авторське право і суміжні права

(Віомості Верховної Ради України (ВВР), 1994, № 13, ст.64)

{Вводиться в дію Постановою ВР
№ 3793-ХІІ від 23.12.93, ВВР, 1994, № 13, ст.65}

{Із змінами, внесеними згідно із Законами
№ 75/95-ВР від 28.02.95, ВВР, 1995, № 13, ст. 85
№ 998-ХІV від 16.07.99, ВВР, 1999, № 41, ст.373}

{В редакції Закону
№ 2627-ІІІ від 11.07.2001, ВВР, 2001, № 43, ст.214}

{Із змінами, внесеними згідно із Законами
№ 850-ІV від 22.05.2003, ВВР, 2003, № 35, ст.271
№ 1294-ІV від 20.11.2003, ВВР, 2004, № 13, ст.181
№ 2939-VI від 13.01.2011, ВВР, 2011, № 32, ст.314
№ 4652-VI від 13.04.2012, ВВР, 2013, № 21, ст.208
№ 5460-VI від 16.10.2012, ВВР, 2014, № 2-3, ст.41
№ 927-VIII від 25.12.2015, ВВР, 2016, № 6, ст.61
№ 1651-VIII від 05.10.2016, ВВР, 2016, № 46, ст.781
№ 1977-VIII від 23.03.2017, ВВР, 2017, № 20, ст.240
№ 2415-VIII від 15.05.2018, ВВР, 2018, № 32, ст.242
№ 2581-VIII від 02.10.2018, ВВР, 2018, № 46, ст.371
№ 703-ІХ від 16.06.2020, ВВР, 2020, № 45, ст.387
№ 1667-ІХ від 15.07.2021
№ 1965-ІХ від 15.12.2021}

{Додатково див. Закони
№ 2801-ІХ від 01.12.2022
№ 2849-ІХ від 13.12.2022}

*{У тексті Закону слова "звичайного кола сім'ї" і "звичайного кола однієї сім'ї" замінено
словами "коло сім'ї" у відповідних відмінках згідно із Законом № 850-ІV від 22.05.2003}*

Цей Закон охороняє особисті немайнові права і майнові права авторів та їх правонаступників, пов'язані із створенням та використанням творів науки, літератури і мистецтва - авторське право, і права виконавців, виробників фонограм і відеограм та організації мовлення - суміжні права.

Розділ I ЗАГАЛЬНІ ПОЛОЖЕННЯ

Стаття 1. Визначення термінів

У цьому Законі терміни вживаються у такому значенні:

автор - фізична особа, яка своєю творчою працею створила твір;

аудіовізуальний твір - твір, що фіксується на певному матеріальному носії (кіноплівці,



ЗАКОН УКРАЇНИ

Про охорону прав на винаходи і корисні моделі

(Відомості Верховної Ради України (ВВР), 1994, № 7, ст. 32)

{Вводиться в дію Постановою ВР
[№ 3769-ХІІ від 23.12.93](#), ВВР, 1994, № 7, ст. 33}

{Роз'яснення: цей Закон застосовується до правовідносин, що виникли після введення його в дію згідно з Постановою ВР [№ 3769-ХІІ від 23.12.93](#)}

{В редакції Закону
[№ 1771-ІІІ від 01.06.2000](#), ВВР, 2000, № 37, ст.307}

{Із змінами, внесеними згідно із Законами
[№ 2188-ІІІ від 21.12.2000](#), ВВР, 2001, № 8, ст. 37
[№ 2921-ІІІ від 10.01.2002](#), ВВР, 2002, № 16, ст.114
[№ 34-ІV від 04.07.2002](#), ВВР, 2002, № 35, ст.256
[№ 762-ІV від 15.05.2003](#), ВВР, 2003, № 30, ст.247
[№ 850-ІV від 22.05.2003](#), ВВР, 2003, № 35, ст.271
[№ 1256-VI від 14.04.2009](#), ВВР, 2009, № 36-37, ст.513
[№ 5460-VI від 16.10.2012](#), ВВР, 2014, № 2-3, ст.41
[№ 644-ІХ від 02.06.2020](#), ВВР, 2020, № 41, ст.330
[№ 703-ІХ від 16.06.2020](#)
[№ 816-ІХ від 21.07.2020](#)
[№ 2801-ІХ від 01.12.2022](#)
[№ 2974-ІХ від 20.03.2023](#)}

{У тексті Закону слово "власник" у всіх відмінках і числах замінено словом "володівець" у відповідному відмінку і числі; слова "свій офіційний бюлетень" та "офіційний бюлетень" у всіх відмінках замінено словом "Бюлетень" у відповідному відмінку згідно із Законом [№ 816-ІХ від 21.07.2020](#)}

{У тексті Закону слова "Установа" та "заклад експертизи" в усіх відмінках замінено словом "НОІВ"; слова "центральный орган виконавчої влади, що забезпечує формування державної політики у сфері інтелектуальної власності" в усіх відмінках замінено словами "центральный орган виконавчої влади, що забезпечує формування та реалізує державну політику у сфері інтелектуальної власності" у відповідному відмінку згідно із Законом [№ 703-ІХ від 16.06.2020](#)}

Розділ І ЗАГАЛЬНІ ПОЛОЖЕННЯ

Стаття 1. Визначення термінів

У цьому Законі наведені нижче терміни та скорочення вживаються в такому значенні:

{Абзац перший статті 1 в редакції Закону [№ 816-ІХ від 21.07.2020](#)}

Національний орган інтелектуальної власності (далі - НОІВ) - державна організація, що входить до державної системи правової охорони інтелектуальної власності, визначена на національному рівні Кабінетом Міністрів України як така, що здійснює повноваження у сфері



МІНІСТЕРСТВО
ЕКОНОМІЧНОГО
РОЗВИТКУ І ТОРГІВЛІ
УКРАЇНИ

УКРАЇНА

(19) **UA** (11) **124867** (13) **U**
(51) МПК (2018.01)
B23D 43/00

(12) ОПИС ДО ПАТЕНТУ НА КОРИСНУ МОДЕЛЬ

(21) Номер заявки: u 2017 11064	(72) Винахідник(и): Чернявський Олександр Васильович (UA), Шеленко Ігор Віталійович (UA), Посвятенко Едуард Карпович (UA), Немировський Яків Борисович (UA), Сіренко Олег Дем'янович (UA), Брьомін Павло Миколайович (UA), Чернявський Олег Олегович (UA)
(22) Дата подання заявки: 13.11.2017	(73) Власник(и): ЦЕНТРАЛЬНОУКРАЇНСЬКИЙ НАЦІОНАЛЬНИЙ ТЕХНІЧНИЙ УНІВЕРСИТЕТ, пр. Університетський, 8, м. Кропивницький, 25006 (UA)
(24) Дата, з якої є чинними права на корисну модель: 25.04.2018	
(46) Публікація відомостей про видачу патенту: 25.04.2018, Бюл.№ 8	

(54) ПРОТЯЖКА

(57) Реферат:

Протяжка складається із оправки, на якій розташовані пружна передня напрямна втулка, дистанційна втулка, ріжучі зубці. Пружна передня напрямна втулка має напрямний конус та циліндричну частину. При цьому діаметр напрямного конуса відповідає мінімальному діаметру оброблюваного отвору, а діаметр його циліндричної частини - максимальному.

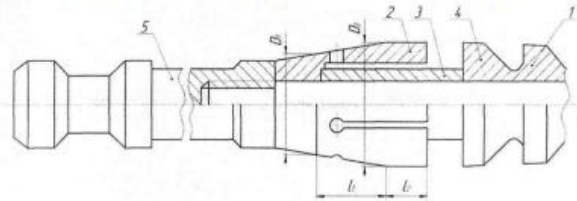

UA 124867 U

THE DIGITAL MILLENNIUM COPYRIGHT ACT OF 1998

U.S. Copyright Office Summary



December 1998

INTRODUCTION

The Digital Millennium Copyright Act (DMCA)¹ was signed into law by President Clinton on October 28, 1998. The legislation implements two 1996 World Intellectual Property Organization (WIPO) treaties: the WIPO Copyright Treaty and the WIPO Performances and Phonograms Treaty. The DMCA also addresses a number of other significant copyright-related issues.

The DMCA is divided into five titles:

- Title I, the "**WIPO Copyright and Performances and Phonograms Treaties Implementation Act of 1998**," implements the WIPO treaties.
- Title II, the "**Online Copyright Infringement Liability Limitation Act**," creates limitations on the liability of online service providers for copyright infringement when engaging in certain types of activities.
- Title III, the "**Computer Maintenance Competition Assurance Act**," creates an exemption for making a copy of a computer program by activating a computer for purposes of maintenance or repair.
- Title IV contains six **miscellaneous provisions**, relating to the functions of the Copyright Office, distance education, the exceptions in the Copyright Act for libraries and for making ephemeral recordings, "webcasting" of sound recordings on the Internet, and the applicability of collective bargaining agreement obligations in the case of transfers of rights in motion pictures.
- Title V, the "**Vessel Hull Design Protection Act**," creates a new form of protection for the design of vessel hulls.

This memorandum summarizes briefly each title of the DMCA. It provides merely an overview of the law's provisions; for purposes of length and readability a significant amount of detail has been omitted. **A complete understanding of any provision of the DMCA requires reference to the text of the legislation itself.**

¹Pub. L. No. 105-304, 112 Stat. 2860 (Oct. 28, 1998).



УКРАЇНА

(19) UA (11) 128740 (13) U
(51) МПК (2018.01)
C23C 24/04 (2006.01)
B24B 39/00

МІНІСТЕРСТВО
ЕКОНОМІЧНОГО
РОЗВИТКУ І ТОРГІВЛІ
УКРАЇНИ

(12) ОПИС ДО ПАТЕНТУ НА КОРИСНУ МОДЕЛЬ

(21) Номер заявки: u 2018 02454	(72) Винахідник(и): Чернявський Олександр Васильович (UA), Шепеленко Ігор Віталійович (UA), Посвятенко Едуард Карпович (UA), Немировський Яків Борисович (UA), Сьомін Павло Миколайович (UA), Сіренко Олег Дем'янович (UA), Мохамед Р.Ф. Будар (UA), Чернявський Олег Олегович (UA)
(22) Дата подання заявки: 12.03.2018	(73) Власник(и): ЦЕНТРАЛЬНОУКРАЇНСЬКИЙ НАЦІОНАЛЬНИЙ ТЕХНІЧНИЙ УНІВЕРСИТЕТ, пр. Університетський, 8, м. Кропивницький, 25006 (UA)
(24) Дата, з якої є чинними права на корисну модель: 10.10.2018	
(46) Публікація відомостей про видачу патенту: 10.10.2018, Бюл.№ 19	

(54) ПРИСТРІЙ ДЛЯ ФРИКЦІЙНО-МЕХАНІЧНОГО НАНЕСЕННЯ ПОКРИТТІВ

(57) Реферат:

Пристрій для фрикційно-механічного нанесення покриттів складається з корпусу, регулювального гвинта, пружини, борштанги, головки, прутка з антифрикційного матеріалу. При цьому корпус розділений поперечним пазом на дві частини, які з'єднані регулювальним гвинтом, що спирається на пружину і забезпечує її попередній натяг.

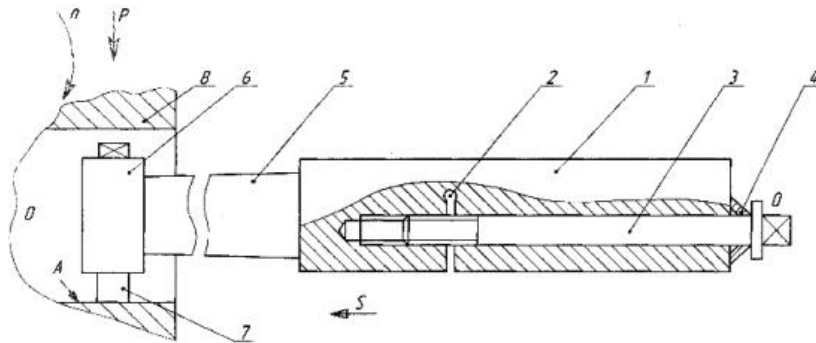

UA 128740 U



УКРАЇНА

(19) **UA** (11) **145187** (13) **U**
(51) МПК (2020.01)
A44C 15/00НАЦІОНАЛЬНИЙ ОРГАН
ІНТЕЛЕКТУАЛЬНОЇ
ВЛАСНОСТІ
ДЕРЖАВНЕ ПІДПРИЄМСТВО
"УКРАЇНСЬКИЙ ІНСТИТУТ
ІНТЕЛЕКТУАЛЬНОЇ
ВЛАСНОСТІ"**(12) ОПИС ДО ПАТЕНТУ НА КОРИСНУ МОДЕЛЬ**

(21) Номер заявки: u 2020 03889	(72) Винахідник(и): Кагановський Дмитро Гарійович (UA), Черняк Ігор Володимирович (UA)
(22) Дата подання заявки: 30.06.2020	(73) Володілець (володільці): Кагановський Дмитро Гарійович, вул. Революційна, 7-а, м. Запоріжжя, 69095 (UA), Черняк Ігор Володимирович, вул. Незалежної України, 53, кв. 35, м. Запоріжжя, 69035 (UA)
(24) Дата, з якої є чинними права інтелектуальної власності: 26.11.2020	
(46) Публікація відомостей про державну реєстрацію: 25.11.2020, Бюл.№ 22	

(54) ДЕКОРАТИВНИЙ ВИРІБ**(57)** Реферат:

Декоративний виріб містить нерухомий корпус і декоративний елемент, сполучені з можливістю обертання декоративного елемента за допомогою приводного вала електродвигуна, розміщеного в нерухомому корпусі, в якому також розміщені елемент живлення і електронний пристрій управління, що містить блок управління електродвигуном. Декоративний елемент розміщений в світлопроникному корпусі, сполученому з нерухомим корпусом. У світлопроникному корпусі розміщено, принаймні, одне джерело світлового випромінювання, сполучене з елементом живлення. Електронний пристрій управління додатково містить блок управління джерелом світлового випромінювання і блок контролю заряду-розряду елемента живлення. У нерухомому корпусі виконаний електророз'єм, з'єднаний з елементом живлення, для підключення кабелю електроживлення і розміщений засіб індикації режиму заряду-розряду елемента живлення.

UA 145187 U



УКРАЇНА

(19) **UA** (11) **142530** (13) **U**
(51) МПК
B62D 5/06 (2006.01)МІНІСТЕРСТВО РОЗВИТКУ
ЕКОНОМІКИ, ТОРГІВЛІ ТА
СІЛЬСЬКОГО ГОСПОДАРСТВА
УКРАЇНИ**(12) ОПИС ДО ПАТЕНТУ НА КОРИСНУ МОДЕЛЬ**

(21) Номер заявки: u 2020 00014	(72) Винахідник(и): Підгасцький Михайло Матвійович (UA), Апаракін Антон Русланович (UA)
(22) Дата подання заявки: 02.01.2020	(73) Власник(и): ЦЕНТРАЛЬНОУКРАЇНСЬКИЙ НАЦІОНАЛЬНИЙ ТЕХНІЧНИЙ УНІВЕРСИТЕТ, пр. Університетський, 8, м. Кропивницький, 25006 (UA)
(24) Дата, з якої є чинними права на корисну модель: 10.06.2020	
(46) Публікація відомостей про видачу патенту: 10.06.2020, Бюл.№ 11	

(54) ГІДРОСТАТИЧНИЙ РУЛЬОВИЙ МЕХАНІЗМ ТРАНСПОРТНОГО ЗАСОБУ**(57) Реферат:**

Гідростатичний рульовий механізм транспортного засобу містить дозуючий насос, з'єднаний з розподільником, в центральному отворі корпусу якого розміщені концентрично та з можливістю обертання один відносно іншого зовнішній та внутрішній золотникові елементи, один з яких жорстко з'єднаний з ротором дозуючого насоса, а інший золотниковий елемент жорстко з'єднаний з приводним валом, управляючі канали виконані в корпусі і з'єднані з камерами дозуючого насоса, продовжені до відповідної поверхні зовнішнього золотникового елемента з утворенням першого ряду отворів, а на золотниковому елементі виконаний другий ряд отворів, який утворює з першим рядом отворів розподільче з'єднання, при цьому в золотникових елементах і корпусі виконані отвори і канавки для гідравлічного з'єднання з порожнинами гідроциліндра управління, з напірною і зливною магістралями. В управляючих каналах, з'єднаних з камерами дозуючого насоса, які утворюють перший ряд отворів, розміщені дроселі.

UA 142530 U



УКРАЇНА

(19) **UA** (11) **102032** (13) **U**

(51) МПК

G06F 1/20 (2006.01)

F28D 15/02 (2006.01)

H05K 7/20 (2006.01)

ДЕРЖАВНА СЛУЖБА
ІНТЕЛЕКТУАЛЬНОЇ
ВЛАСНОСТІ
УКРАЇНИ

(12) ОПИС ДО ПАТЕНТУ НА КОРИСНУ МОДЕЛЬ

(21) Номер заявки: u 2015 04000	(72) Винахідник(и): Оришака Олег Володимирович (UA), Гуцул Василь Іванович (UA), Мірзак Володимир Яковлевич (UA)
(22) Дата подання заявки: 27.04.2015	(73) Власник(и): Оришака Олег Володимирович, вул. Героїв Сталінграда, 25, кв. 83, м. Кіровоград, 25009 (UA)
(24) Дата, з якої є чинними права на корисну модель: 12.10.2015	
(46) Публікація відомостей про видачу патенту: 12.10.2015, Бюл.№ 19	

(54) ТЕПЛООБМІННИК ОХОЛОДЖЕННЯ КОМП'ЮТЕРНИХ СИСТЕМ

(57) Реферат:

Теплообмінник охолодження комп'ютерних систем (наприклад, центральний процесор комп'ютера), що містить корпус та електронну частину, причому в конструкції корпуса передбачені порожнини для охолоджувальної рідини, які зв'язані з системою подачі теплоносія.

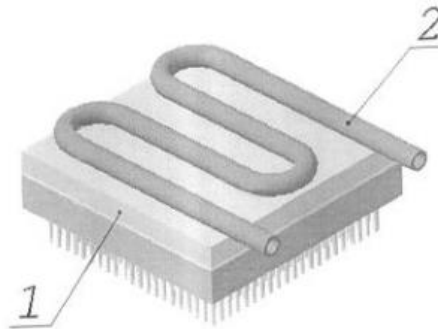

Фіг.

UA 102032 U



УКРАЇНА

(19) **UA** (11) **110741** (13) **C2**(51) МПК
B23F 21/14 (2006.01)
B23F 21/16 (2006.01)
B23F 5/22 (2006.01)ДЕРЖАВНА СЛУЖБА
ІНТЕЛЕКТУАЛЬНОЇ
ВЛАСНОСТІ
УКРАЇНИ**(12) ОПИС ДО ПАТЕНТУ НА ВИНАХІД**

<p>(21) Номер заявки: а 2014 07893</p> <p>(22) Дата подання заявки: 14.07.2014</p> <p>(24) Дата, з якої є чинними права на винахід: 10.02.2016</p> <p>(41) Публікація відомостей про заяву: 25.01.2016, Бюл.№ 2</p> <p>(46) Публікація відомостей про видачу патенту: 10.02.2016, Бюл.№ 3</p>	<p>(72) Винахідник(и): Підгасцький Михайло Матвійович (UA), Апаракін Антон Русланович (UA), Скібінський Олександр Іванович (UA)</p> <p>(73) Власник(и): КІРОВОГРАДСЬКИЙ НАЦІОНАЛЬНИЙ ТЕХНІЧНИЙ УНІВЕРСИТЕТ, пр. Університетський, 8, м. Кіровоград, 25006 (UA)</p> <p>(56) Перелік документів, взятих до уваги експертизою: RU 2481927 C1, 20.05.2013 SU 1096058 A1, 07.06.1984 SU 150738 A1, 30.11.1961 SU 814610 A1, 23.03.1981 SU 990445 A1, 23.01.1983 UA 45527 A, 15.04.2002 UA 39595 A, 15.06.2001 US 5338134 A, 16.08.1994 JPS 61131225 U, 16.08.1986 Федотенок А. А. Кинематическая структура металлорежущих станков / А. А. Федотенок. - изд. 2-е. - М.: "Машиностроение". - 1970. - 403 с.</p>
--	--

UA 110741 C2

(54) СПОСІБ ФРЕЗЕРУВАННЯ ЗУБЦІВ ЦИЛІНДРИЧНИХ ЗУБЧАСТИХ КОЛІС З ЕВОЛЬВЕНТНИМ ПРОФІЛЕМ**(57) Реферат:**

Спосіб фрезерування зубців циліндричних зубчастих коліс з евольвентним профілем, що включає попереднє прорізання дисковими фрезами з наступним фрезеруванням черв'ячними фрезами, розташованими на загальному інструментальному шпинделі. Для зниження енерговитрат на процес обробки та підвищення ресурсу кінематичних ланцюгів верстата в заявленому способі черв'ячні фрези утворюють комплект з двох штук, встановлених опозитно один одному їх передніми гранями на відстані, тотожній модулю оброблюваного колеса, кожна з яких обробляє однойменний евольвентний профіль зуба.



УКРАЇНА

(19) **UA** (11) **143937** (13) **U**
(51) МПК (2020.01)
B26F 1/40 (2006.01)
B21D 22/00

МІНІСТЕРСТВО РОЗВИТКУ
ЕКОНОМІКИ, ТОРГІВЛІ ТА
СІЛЬСЬКОГО ГОСПОДАРСТВА
УКРАЇНИ

(12) ОПИС ДО ПАТЕНТУ НА КОРИСНУ МОДЕЛЬ

<p>(21) Номер заявки: u 2019 12218</p> <p>(22) Дата подання заявки: 24.12.2019</p> <p>(24) Дата, з якої є чинними права на корисну модель: 25.08.2020</p> <p>(46) Публікація відомостей про видачу патенту: 25.08.2020, Бюл.№ 16</p>	<p>(72) Винахідник(и): Мірзак Володимир Якович (UA), Боков Віктор Михайлович (UA), Дрига Максим Миколайович (UA), Промахов Сергій Олегович (UA)</p> <p>(73) Власник(и): ЦЕНТРАЛЬНОУКРАЇНСЬКИЙ НАЦІОНАЛЬНИЙ ТЕХНІЧНИЙ УНІВЕРСИТЕТ, пр. Університетський, 8, м. Кропивницький, 25006 (UA)</p>
--	---

(54) СПОСІБ РОЗДІЛОВОГО ШТАМПУВАННЯ З ДИНАМІЧНИМ ПІДСТРОЮВАННЯМ СИСТЕМИ "ПРЕС-ШТАМП" В НАПРЯМКУ ЗБІГАННЯ ОСІ ПРИКЛАДАННЯ ТЕХНОЛОГІЧНОГО ЗУСИЛЛЯ ВІД ПРЕСА З ВІССЮ ЦЕНТРА ТИСКУ ШТАМПА

(57) Реферат:

Спосіб розділового штампування з динамічним підстроюванням системи "прес-штамп" в напрямку збігання осі прикладання технологічного зусилля від преса з віссю центра тиску штампа. Штампування здійснюють при штучно зменшених радіальних та згинальних зусиллях, які діють на напрямну колонку, за рахунок застосування гідропідсилювачів, що працюють в слідкуючому режимі.

UA 143937 U



УКРАЇНА

(19) **UA** (11) **146373** (13) **U**
(51) МПК (2021.01)
C23C 8/00
C23C 8/22 (2006.01)
C23C 8/26 (2006.01)
C23C 14/06 (2006.01)

НАЦІОНАЛЬНИЙ ОРГАН
ІНТЕЛЕКТУАЛЬНОЇ
ВЛАСНОСТІ
ДЕРЖАВНЕ ПІДПРИЄМСТВО
"УКРАЇНСЬКИЙ ІНСТИТУТ
ІНТЕЛЕКТУАЛЬНОЇ
ВЛАСНОСТІ"

(12) ОПИС ДО ПАТЕНТУ НА КОРИСНУ МОДЕЛЬ

(21) Номер заявки: u 2020 05096	(72) Винахідник(и): Тарельник В'ячеслав Борисович (UA), Марцинковський Василь Сігізмундович (UA), Галонова Оксана Петрівна (UA), Саржанов Олександр Анатолійович (UA), Коноплянченко Євген Владиславович (UA), Галон Олександр Олександрович (UA), Лазаренко Андрій Дмитрович (UA), Мікуліна Марина Олександрівна (UA)
(22) Дата подання заявки: 06.08.2020	(73) Володівець (володівець): Марцинковський Василь Сігізмундович, вул. Березова, буд. 2, сел. Сад, Сумський р- н, Сумська обл., 42343 (UA)
(24) Дата, з якої є чинними права інтелектуальної власності: 18.02.2021	(74) Представник: Лісна Тетяна Леонідівна, реєстр. №286
(46) Публікація відомостей про державну реєстрацію: 17.02.2021, Бюл.№ 7	

(54) СПОСІБ НІТРОЦЕМЕНТАЦІЇ ПОВЕРХОНЬ СТАЛЕВИХ ДЕТАЛЕЙ**(57)** Реферат:

Спосіб нітроцементації поверхонь сталевих деталей, при якому використовують електроіскрове легування з нанесенням на поверхню сталевий деталі насичувального середовища. При цьому перед електроіскровим легуванням на поверхню сталевий деталі як насичувальне середовище наносять пастоподібний карбюризатор, що містить азотисто-вуглецеві компоненти, і проводять електроіскрове легування графітовим електродом-інструментом.

UA 146373 U



УКРАЇНА

(19) **UA** (11) **144703** (13) **U**
(51) МПК (2020.01)
F16D 65/06 (2006.01)
F16D 69/00

НАЦІОНАЛЬНИЙ ОРГАН
ІНТЕЛЕКТУАЛЬНОЇ
ВЛАСНОСТІ
ДЕРЖАВНЕ ПІДПРИЄМСТВО
"УКРАЇНСЬКИЙ ІНСТИТУТ
ІНТЕЛЕКТУАЛЬНОЇ
ВЛАСНОСТІ"

(12) ОПИС ДО ПАТЕНТУ НА КОРИСНУ МОДЕЛЬ

<p>(21) Номер заявки: u 2019 12308</p> <p>(22) Дата подання заявки: 28.05.2018</p> <p>(24) Дата, з якої є чинними права інтелектуальної власності: 27.10.2020</p> <p>(31) Номер попередньої заявки відповідно до Паризької конвенції: 2017137561</p> <p>(32) Дата подання попередньої заявки відповідно до Паризької конвенції: 26.10.2017</p> <p>(33) Код держави-учасниці Паризької конвенції, до якої подано попередню заявку: RU</p> <p>(46) Публікація відомостей про державну реєстрацію: 26.10.2020, Бюл.№ 20</p> <p>(86) Номер та дата подання міжнародної заявки, поданої відповідно до Договору РСТ: PCT/RU2018/000340, 28.05.2018</p>	<p>(72) Винахідник(и): Романенко Віталій Валерієвич (RU), Кузьмініх Андрей Германовіч (RU)</p> <p>(73) Володілець (володільці): ТОВАРИСТВО З ОБМЕЖЕНОЮ ВІДПОВІДАЛЬНІСТЮ "БІЛОЦЕРКІВСЬКИЙ ЗАВОД "ТРІБО", вул. Леваневського, 95, м. Біла Церква, Київська обл., 09108 (UA)</p> <p>(74) Представник: Боровик Петро Антонович, реєстр. №166</p>
--	---

(54) ГАЛЬМІВНА КОЛОДКА ЗАЛІЗНИЧНОГО ТРАНСПОРТНОГО ЗАСОБУ

(57) Реферат:

Гальмівна колодка залізничного транспортного засобу містить композиційний фрикційний елемент, металевий каркас і чавунну вставку. При цьому маса вставки становить від 18 до 30 % від маси колодки.

UA 144703 U



УКРАЇНА

(19) **UA** (11) **143261** (13) **U**
(51) МПК (2020.01)
B23D 1/00

МІНІСТЕРСТВО РОЗВИТКУ
ЕКОНОМІКИ, ТОРГІВЛІ ТА
СІЛЬСЬКОГО ГОСПОДАРСТВА
УКРАЇНИ

(12) ОПИС ДО ПАТЕНТУ НА КОРИСНУ МОДЕЛЬ

(21) Номер заявки: u 2019 10510	(72) Винахідник(и): Ткаченко Микола Васильович (UA), Лисенко Олександр Володимирович (UA)
(22) Дата подання заявки: 21.10.2019	(73) Власник(и): ЦЕНТРАЛЬНОУКРАЇНСЬКИЙ НАЦІОНАЛЬНИЙ ТЕХНІЧНИЙ УНІВЕРСИТЕТ, пр. Університетський, 8, м. Кропивницький, 25006 (UA)
(24) Дата, з якої є чинними права на корисну модель: 27.07.2020	
(46) Публікація відомостей про видачу патенту: 27.07.2020, Бюл.№ 14	

(54) РІЗЕЦЬ СТРУГАЛЬНИЙ ПРОХІДНИЙ ПРЯМИЙ ЧОТИРИВЕРШИННИЙ

(57) Реферат:

Різець стругальний прохідний прямий з вершинами містить пластини із твердого сплаву для двостороннього стругання з почерговим міннянням вершин різця залежно від напрямку стругання і міннянням ріжучих та допоміжних лез між собою, залежно від напрямку горизонтальної подачі має державку та задану геометрію. Різець має чотири вершини попарно з двох сторін державки з однаковою геометрією в статиці.

UA 143261 U